

# 令和6年度 山口県中学校新人体育大会（西部）

## バレーボール 女子の部

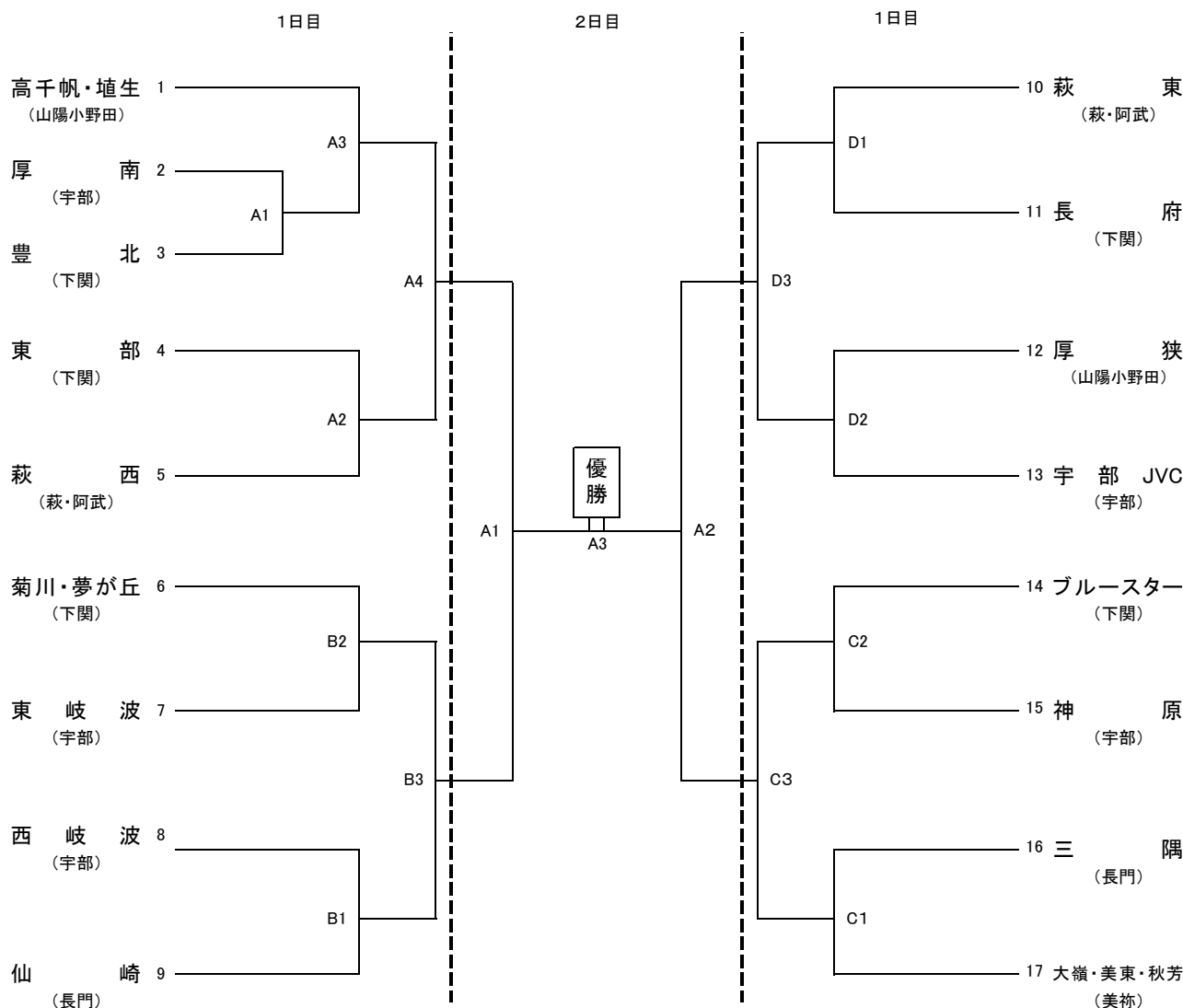

会場	・1日目(12日)：(A・B) 宇部市西部体育館 (C・D) 宇部市立神原中学校 ・2日目(13日)：宇部市西部体育館
設定時刻	8:00 開場(全チーム入場可、フロアは準備チームのみ)、打ち合わせ(チーム代表1名) 8:10 準備 <b>※各コート第1試合のチームで、コート設営をお願いします。</b> 準備終了後、受付・合同練習可(ネットを使用する練習は不可) 8:40 監督者会議(2日目のみ) 9:09 第1試合のチームのみコート練習 9:19 プロトコル 9:30 第1試合開始
審判等	・主審・副審は、審判割り当て表の予定でお願いします。(割り当て表を確認してください) ・1日目：第1試合の線審・スコアラーは、審判割り当て表通り、以下負けチームでお願いします。 ・2日目：準決勝の線審・スコアラーは、第2試合のチームから4名ずつお願いします。 決勝は、準決勝の負けチームより4名ずつお願いします。
試合球	・検定球(ミカサ人工皮革カラーボール)を、各チーム持ち寄り、本部に提出してください。
諸注意	・各会場とも、使用するマナーを徹底して指導してください。(特に1日目の神原会場は、別紙「駐車場について」を確認してください。) 上下足の区別、トイレの使用、会場設備の取り扱い、ゴミの持ち帰り 等 ・ベンチスタッフは、マナーを守ってください。 ・前回優勝校は、優勝旗を持参してください。 ・審判をお願いするので、長短2種類の笛を用意してください。 ・ <b>A4、B3、C3、D3の敗者チームの代表者の方1名は、2日目も役員として8:00に集合をお願いします。</b>