

第40回

大会記録

中国中学校剣道選手権大会

会期 令和6年8月7日（水）

会場 岩国市総合体育館



主催 中国中学校体育連盟 山口県教育委員会
中国地区剣道連盟
共催 岩国市教育委員会
主管 山口県中学校体育連盟 岩国市中学校体育連盟
山口県剣道連盟
後援 山口県中学校長会 (公財)山口県体育協会
(公財)日本教育公務員弘済会

大会結果一覧

男子個人戦

順位	県	学校名・団体名	名	前
1位	岡山	岡山市立吉備中学校	勝 浦	心
2位	山口	山口市立大内中学校	廣 實	優 翔
3位	岡山	倉敷市立玉島東中学校	永 山	勇 司
3位	山口	松崎少年剣友会	吉 武	篤 輝
ベスト8	広島	広島市立口田中学校	岡 本	大 空
	山口	高川学園中学校	河 村	勇 誠
	島根	出雲市立第一中学校	宮 本	陽 向
	岡山	岡山市立岡北中学校	河 内	洸 樹

女子個人戦

順位	県	学校名・団体名	名	前
1位	岡山	総社市立総社東中学校	武 田	絢 葉
2位	広島	広島市立古田中学校	津 崎	美 々 子
3位	広島	東広島市立八本松中学校	佐 賀	雫
3位	岡山	岡山市立福南中学校	清 水	結 月
ベスト8	鳥取	米子北斗中学校	後 藤	明
	山口	高川学園中学校	明 石	梨 央 奈
	山口	柳井市立柳井中学校	濱 田	陽 奈
	広島	広島市立安佐中学校	増 田	海 雨

男子団体戦

順位	県	学校名・団体名
1位	岡山	岡山市立岡北中学校
2位	広島	広島市立口田中学校
3位	島根	出雲市立第三中学校
3位	岡山	昇龍館一福道場

女子団体戦

順位	県	学校名・団体名
1位	広島	東広島市立八本松中学校
2位	山口	柳井市立柳井中学校
3位	岡山	倉敷市立玉島東中学校
3位	島根	奥出雲町立仁多中学校

男子団体戦 予選リーグ成績表

A	柳井	米子北斗	口田	得点	勝者数	勝本数	順位
柳井 (山口)		$\frac{2}{1}$	$\frac{1}{0}$	0.5	1	3	3
米子北斗 (鳥取)	$\frac{2}{1}$		$\frac{3}{1}$	0.5	2	5	2
口田 (広島)	$\frac{4}{3}$	$\frac{4}{3}$		2	6	8	1

B	高川学園	松江第二	昇龍館	得点	勝者数	勝本数	順位
高川学園 (山口)		$\frac{1}{1}$	$\frac{0}{0}$	0.5	1	1	3
松江第二 (島根)	$\frac{1}{1}$		$\frac{3}{1}$	0.5	2	4	2
昇龍館 (岡山)	$\frac{2}{2}$	$\frac{5}{2}$		2	4	7	1

C	岡北	富田	安佐	得点	勝者数	勝本数	順位
岡北 (岡山)		$\frac{5}{4}$	$\frac{2}{2}$	2	6	7	1
富田 (山口)	$\frac{0}{0}$		$\frac{1}{0}$	0	0	1	3
安佐 (広島)	$\frac{2}{1}$	$\frac{3}{1}$		1	2	5	2

D	周陽	出雲第三	大栄	得点	勝者数	勝本数	順位
周陽 (山口)		$\frac{0}{0}$	$\frac{4}{1}$	0	1	4	3
出雲第三 (島根)	$\frac{10}{5}$		$\frac{4}{3}$	2	8	14	1
大栄 (鳥取)	$\frac{8}{4}$	$\frac{1}{0}$		1	4	9	2

男子団体戦 決勝トーナメント成績表

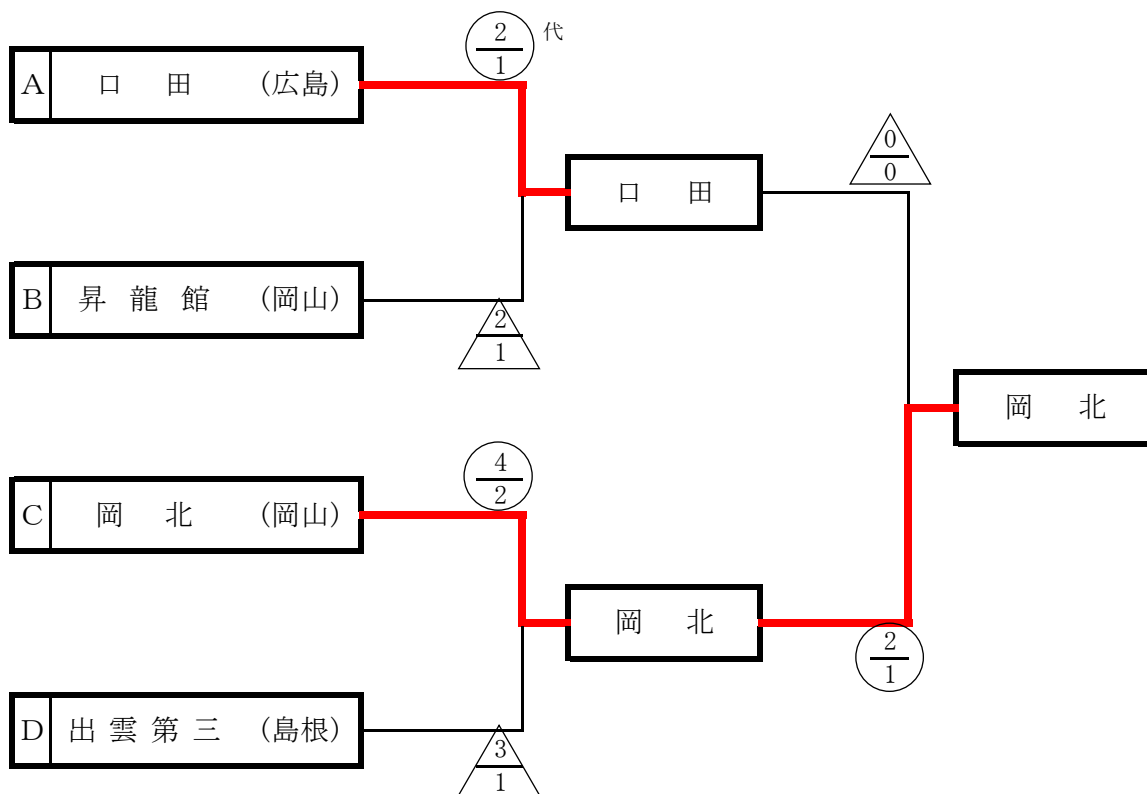

女子団体戦 予選リーグ成績表

A	邑智	萩東	八本松	得点	勝者数	勝本数	順位
邑智 (島根)		$\frac{2}{2}$	$\frac{0}{0}$	0	2	2	3
萩東 (山口)	$\frac{3}{2}$		$\frac{0}{0}$	1	2	3	2
八本松 (広島)	$\frac{4}{2}$	$\frac{5}{3}$		2	5	9	1

B	湖東	玉島東	松崎	得点	勝者数	勝本数	順位
湖東 (鳥取)		$\frac{2}{1}$	$\frac{6}{4}$	1	5	8	2
玉島東 (岡山)	$\frac{9}{4}$		$\frac{4}{2}$	2	6	13	1
松崎 (山口)	$\frac{2}{1}$	$\frac{1}{1}$		0	2	3	3

C	真備東	安佐	柳井	得点	勝者数	勝本数	順位
真備東 (岡山)		$\frac{1}{1}$	$\frac{0}{0}$	0	1	1	3
安佐 (広島)	$\frac{4}{3}$		$\frac{0}{0}$	1.5	3	4	2
柳井 (山口)	$\frac{7}{4}$	$\frac{0}{0}$		1.5	4	7	1

D	仁多	高川学園	米子北斗	得点	勝者数	勝本数	順位
仁多 (島根)		$\frac{4}{3}$	$\frac{4}{2}$	2	5	8	1
高川学園 (山口)	$\frac{0}{0}$		$\frac{2}{0}$	0	0	2	3
米子北斗 (鳥取)	$\frac{2}{1}$	$\frac{6}{2}$		1	3	8	2

女子団体戦 決勝トーナメント成績表

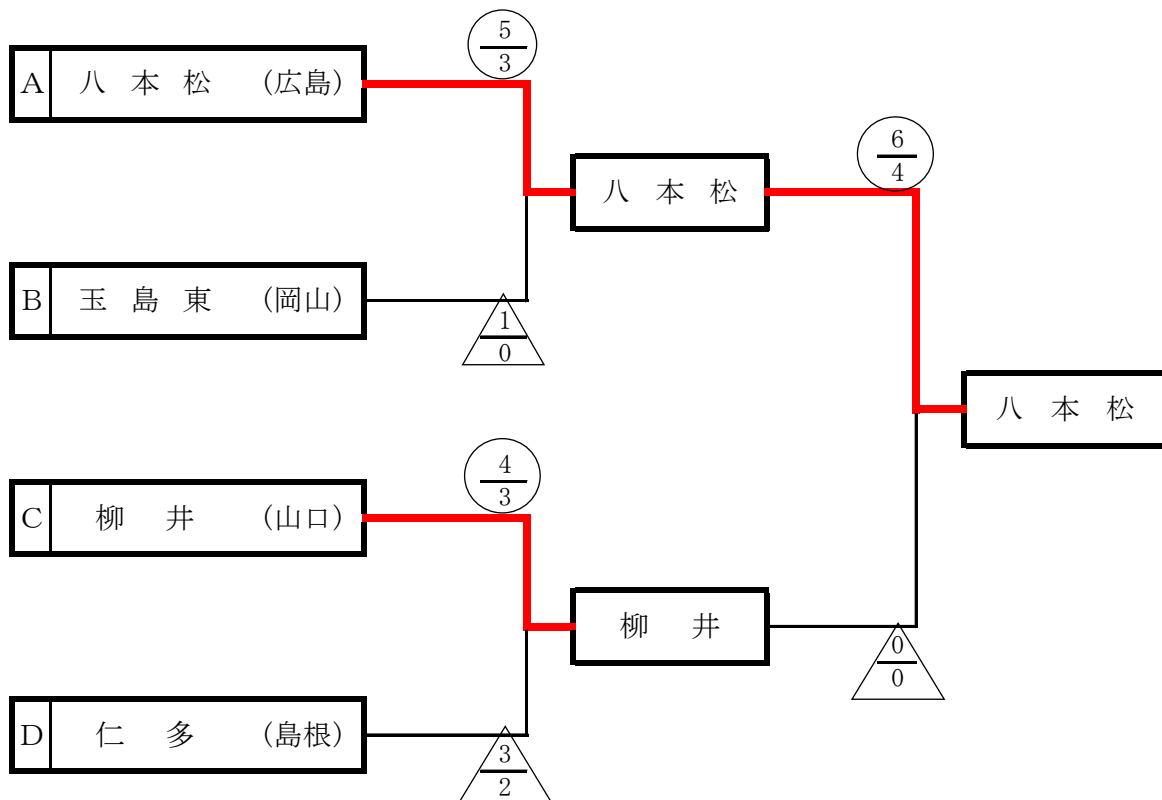

男子個人戦 組み合わせ

《第一試合場》

氏名

(学校・団体名・県名)

- 山本 剣悠 1 (高川学園・山口)
- 辻 康佑 2 (日比崎・広島)
- 北堀 陽大 3 (福米・鳥取)
- 島田 風雅 4 (浜田第一・島根)
- 松尾 壮 5 (美祢・山口)
- 勝浦 心 6 (吉備・岡山)
- 田畑 春真 7 (米子北斗・鳥取)
- 川村 涼真 8 (富田・山口)
- 湯舟 勇斗 9 (出雲第三・島根)
- 杉本 煌青 10 (昇龍館・岡山)
- 木村 大雅 11 (柳井・山口)
- 岡本 大空 12 (口田・広島)
- 永山 勇司 13 (玉島東・岡山)
- 波多野 颯 14 (岩国・山口)
- 下原 寛大 15 (黒瀬・広島)
- 濱田悠仁郎 16 (柳井西・山口)
- 稲原 猛 17 (松江第四・島根)
- 浅井 晶斗 18 (鳥大附属・鳥取)
- 大上 誠一郎 19 (安佐・広島)
- 河田 大樹 20 (岡北・岡山)
- 嶋内 剣志 21 (高川学園・山口)
- 河野 和真 22 (湖東・鳥取)
- 曲谷 律希 23 (長府・山口)
- 宮本 陽向 24 (出雲第一・島根)

《第三試合場》

氏名

(学校・団体名・県名)

勝浦
心
(吉
備・岡山)

- 25 関田 啓士朗 (安佐・広島)
- 26 井町 大輔 (越ヶ浜・山口)
- 27 加治屋 琥大 (玉島東・岡山)
- 28 平井 信乃介 (河北・鳥取)
- 29 吉武 篤輝 (松崎・山口)
- 30 諏訪 颯司 (湖東・島根)
- 31 岩本 耀璃 (高川学園・山口)
- 32 竹内 彩人 (広島西風・広島)
- 33 中森 縁太 (湖東・鳥取)
- 34 金山 和馬 (出雲第三・島根)
- 35 齊藤 圭真 (福栄・山口)
- 36 河内 洸樹 (岡北・岡山)
- 37 高野 瑞希 (横田・島根)
- 38 山本 理一 (富田・山口)
- 39 江藤 春道 (岡北・岡山)
- 40 野坂 壮冬 (大塚・広島)
- 41 山田 莉生 (国府・鳥取)
- 42 廣實 優翔 (大内・山口)
- 43 有元 嘉人 (五徳・岡山)
- 44 濱崎 佑真 (西岐波・山口)
- 45 坂澤 皇祐 (安佐・広島)
- 46 河村 勇誠 (高川学園・山口)
- 47 森山 偉斗 (出雲第二・島根)
- 48 野中 竜治 (米子北斗・鳥取)

