

女子団体戦

第2会場

学校名	厚南	萩西	長府	深川	勝-負-分	延べ勝ち数	順位
1 厚南		2-1 ○○△	2-7 ○○○	2-4 ○○△	3-0-0	7	1
2 萩西	△△○		2-5 ×△○	2-8 ×○○	2-1-0	4	2
3 長府	△△△	×有△		2-2 ×○○	1-2-0	3	3
4 深川	△△技	×△△	×△△		0-3-0	1	4

男子団体戦

Aリーグ 第1会場

学校名	常盤	萩西	勝山	勝-負-分	延べ勝ち数	順位
1 常盤		1-1 ○○○○○	1-5 ○○○○○	2-0-0	10	1
2 萩西	△△△△△		1-3 △△△×△	0-2-0	0	3
3 勝山	△△△△△	○○○×技		1-1-0	4	2

Bリーグ 第1会場

学校名	萩東	三隅	東部	勝-負-分	延べ勝ち数	順位
1 萩東		1-2 ○×○○○	1-6 △△技○○	2-0-0	7	1
2 三隅	△×△△△		1-4 △△△○△	0-2-0	1	3
3 東部	○○△△△	○○○△○		1-1-0	6	2

Cリーグ 第2会場

学校名	長府	深川	彦島	勝-負-分	延べ勝ち数	順位
1 長府		2-3 △△△○○	2-9 ×△有△技	0-2-0	4	3
2 深川	○○○△△		2-6 ○△有△△	1-1-0	5	2
3 彦島	×○△○△	△○△○○		2-0-0	5	1

1位リーグ 第1会場

学校名				勝-負-分	延べ勝ち数	順位
1 萩東		1-① ○△○×○	1-③ △△△△△	1-1-0	3	2
2 彦島	△○△×△		1-② △△△△△	0-2-0	1	3
3 常盤	○○○○○	○○○○○		2-0-0	10	1

2位リーグ 第2会場

学校名				勝-負-分	延べ勝ち数	順位
1 東部		2-① 技有技△○	2-③ ○○○○○	2-0-0	9	1 (4)
2 深川	△△△○△		2-② ○△△○○	1-1-0	4	2 (5)
3 勝山	△△△△△	△技○○△		0-2-0	2	3 (6)

女子個人戦

40kg級 第1会場

高城 唯 川中 1 **有** 2 河合ほのか 萩西

44kg級 第1会場

田中 瑚悠 長府 1 **②** 2 山崎 瑠莉 厚南

48kg級 第2会場

西島 早紀 彦島 1 **①** 4 木村 鈴果 埴生
川崎 和 厚南 2 **○ 2-15** 5 山田りょう 長府
三笠 瑚桃 深川 3 **2-1** 6 日高 実理 川上
川崎 和 厚南 2 **○ 3決** 4 木村 鈴果 埴生

52kg級 第1会場

管原あづみ 常盤 1 2 堀田 瑚友 深川

57kg級 第1会場

小林 美結 厚南 1 **技** 2 森 理佳子 厚南

63kg級 第1会場

山口 康花 萩西 1 **○** 2 野田朱綾花 厚南

男子個人戦

50kg級 第1会場

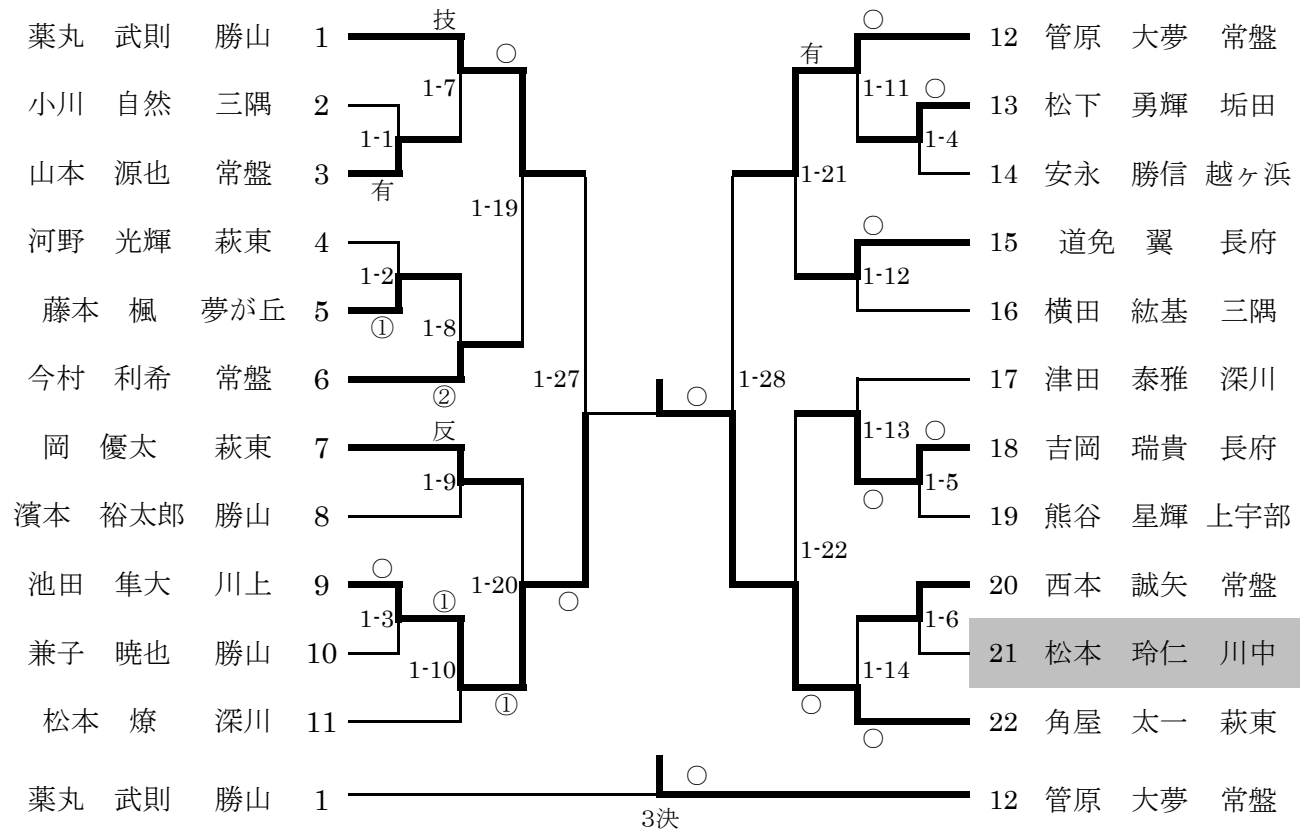

55kg級 第1会場

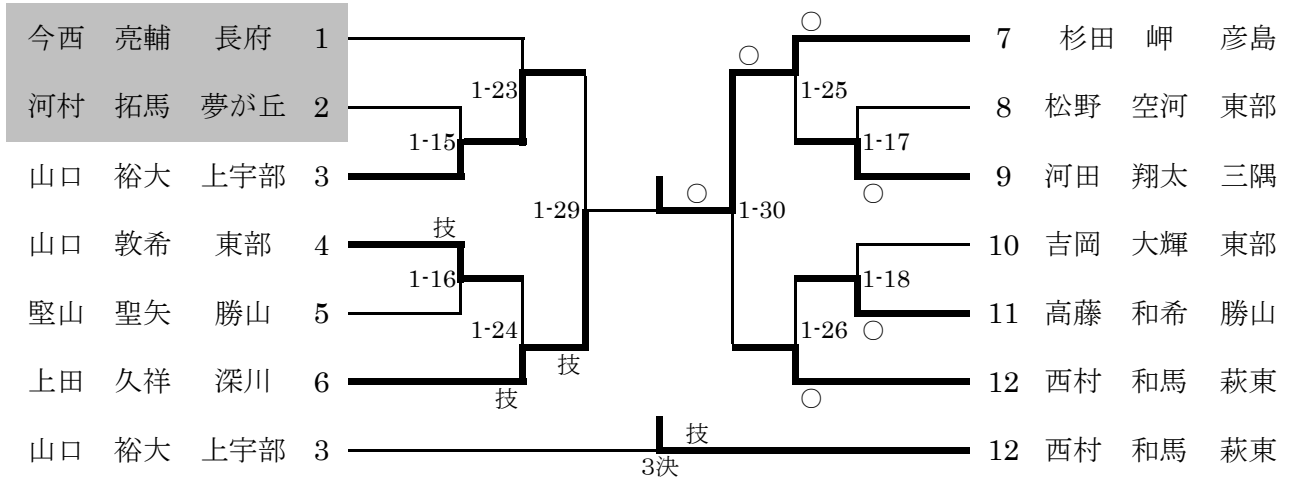

60kg級 第2会場

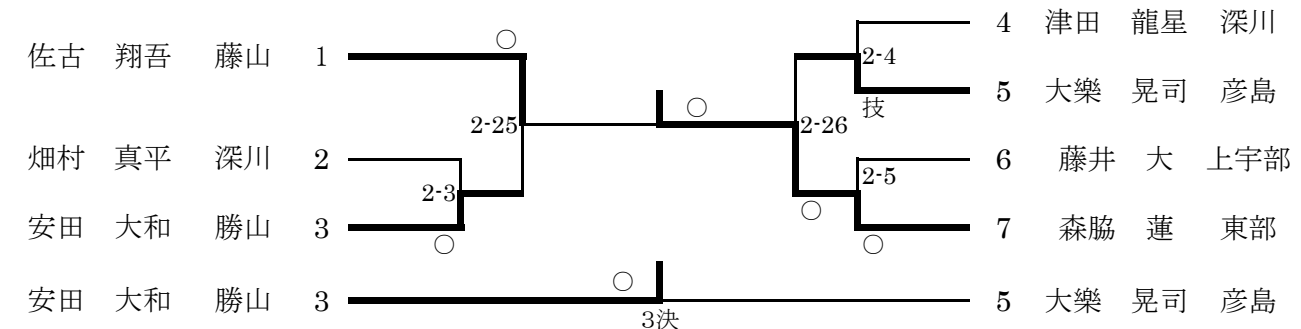

男子個人戦

66kg級

第2会場

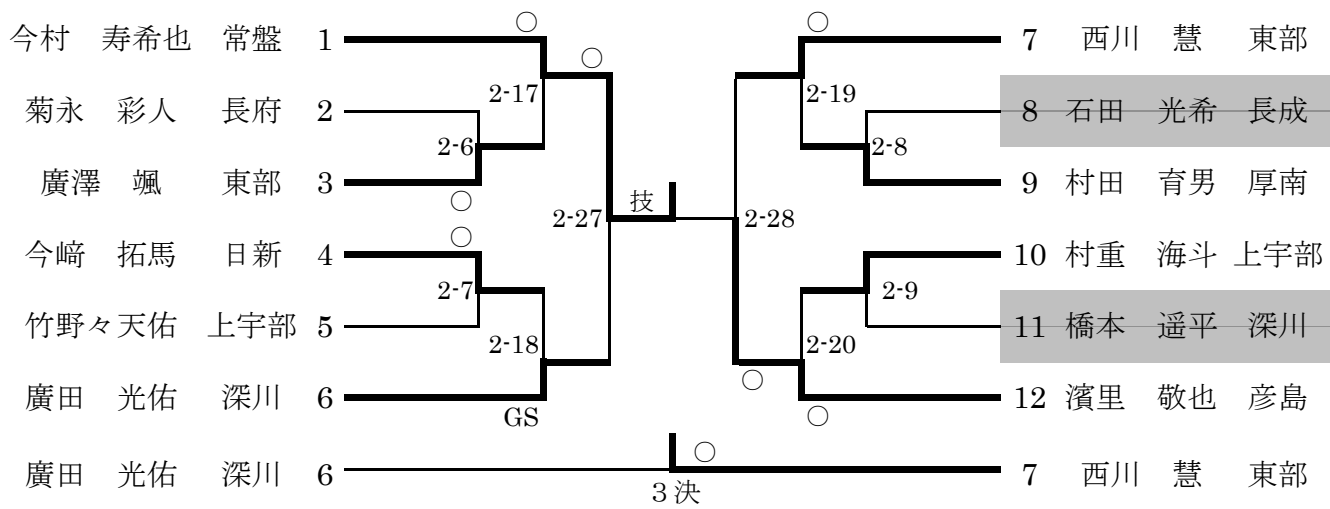

73kg級

第2会場

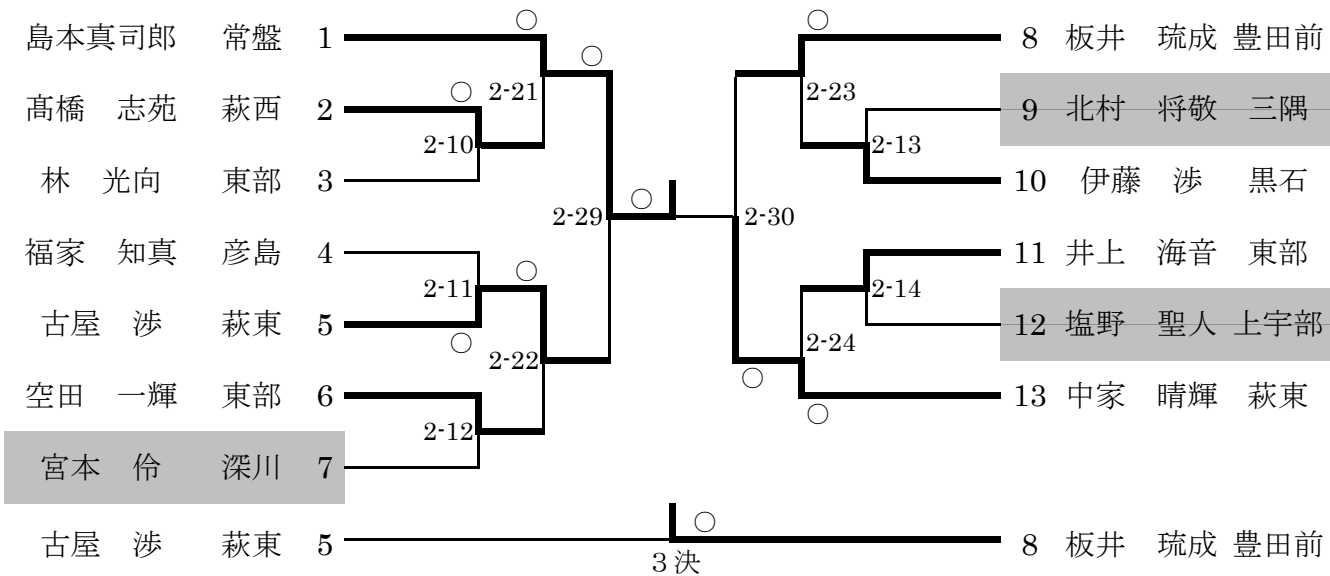

81kg級

第1会場

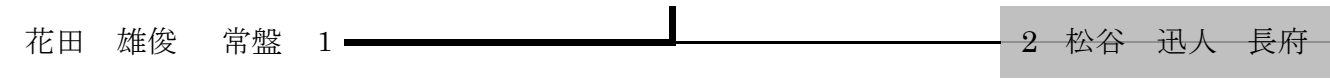

90kg級

第1会場



90kg超級

第1会場

