

# 女子団体トーナメント

第1試合場

第3試合場

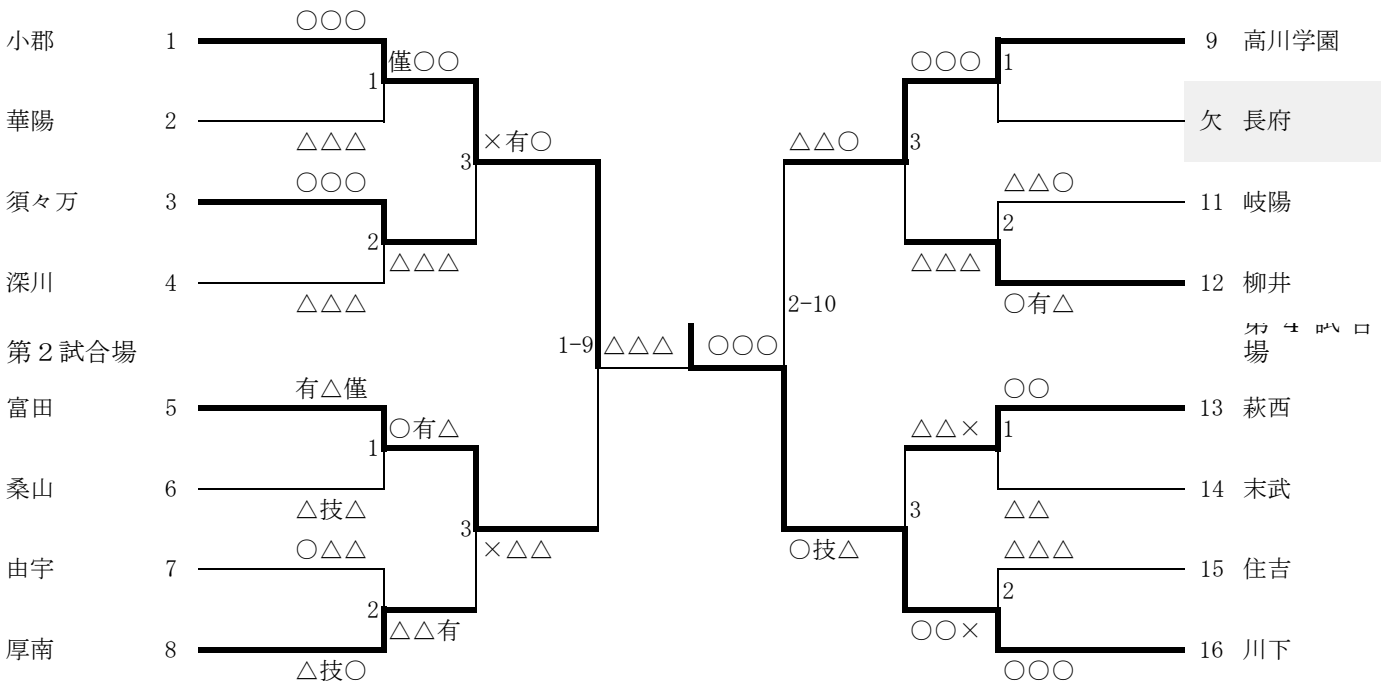

1位	岩国市立川下 中学校
2位	山口市立小郡 中学校
3位	周南市立富田 中学校
3位	高川学園 中学校

# 男子団体トーナメント

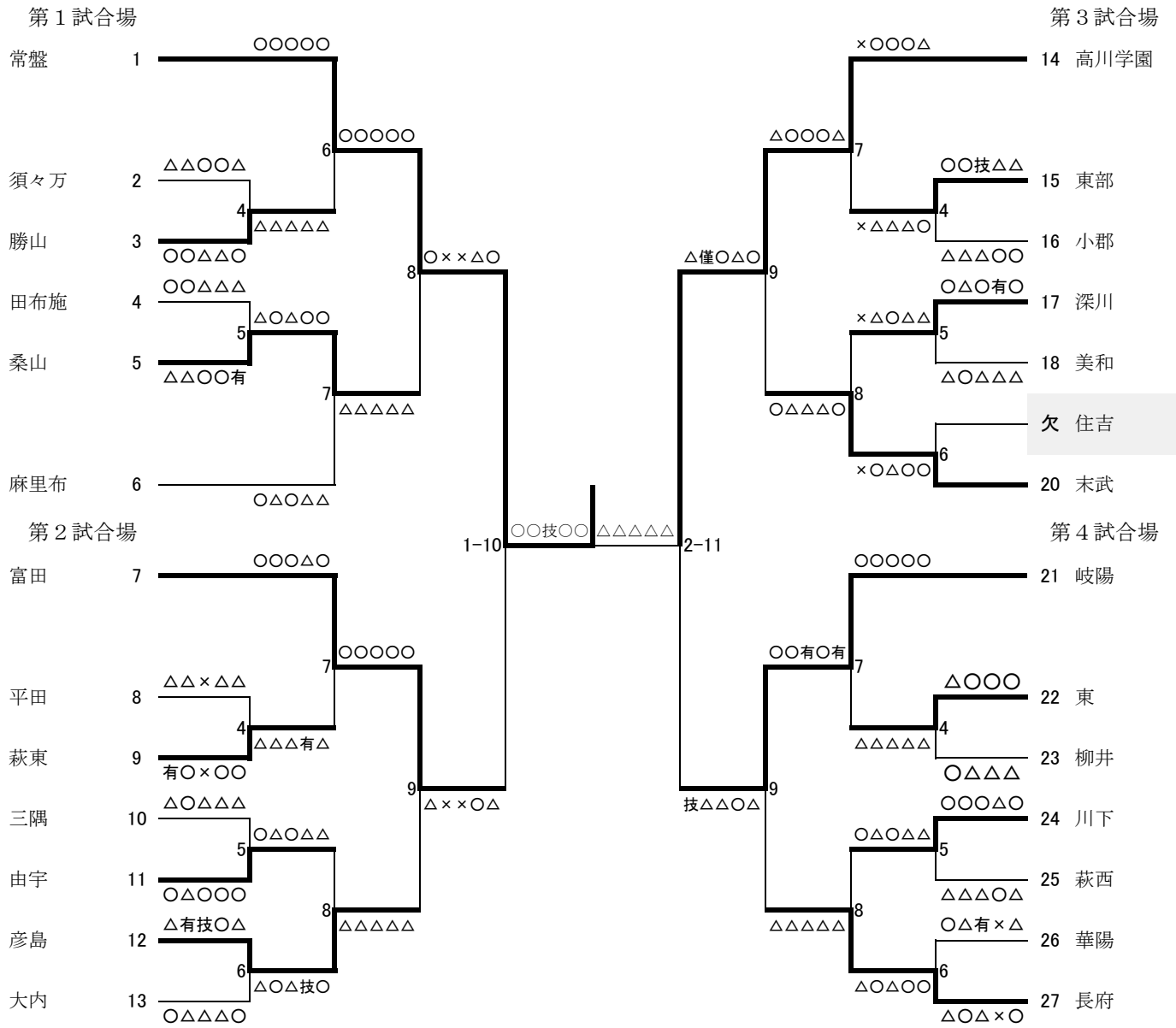

1位	宇部市立常盤 中学校
2位	高川学園 中学校
3位	周南市立富田 中学校
3位	周南市立岐陽 中学校

1・2年40kg級（第1試合場）

高城 唯 川中 1 技 2 河合ほのか 萩西

1位	高城 唯	川中 中学校
2位	河合ほのか	萩西 中学校

1・2年44kg級（第2試合場）

田中湖悠 長府 1 有 5 佐々木実広 桑山  
 川添莉奈 華陽 失 有 4 僅 6 谷本 響 須々万  
 福島沙和 華陽 3 7 8 有 7 岩見愛香 柳井  
 廣村奏美 柳井 4 3 8 5 8 山本弓華 小郡

1位	田中湖悠	長府 中学校
2位	山本弓華	小郡 中学校
3位	廣村奏美	柳井 中学校
3位	佐々木実広	桑山 中学校

3年44kg級（第2試合場）

		矢部香織	山崎瑠莉	田中那奈	勝・負・分	順位
矢部香織	田布施		△	○	1-1	2
山崎瑠莉	厚南	○		○	2-0	1
田中那奈	華陽	△	△		0-2	3

1位	山崎瑠莉	厚南 中学校
2位	矢部香織	田布施 中学校
3位	田中那奈	華陽 中学校

1・2年48kg級(第3試合場)

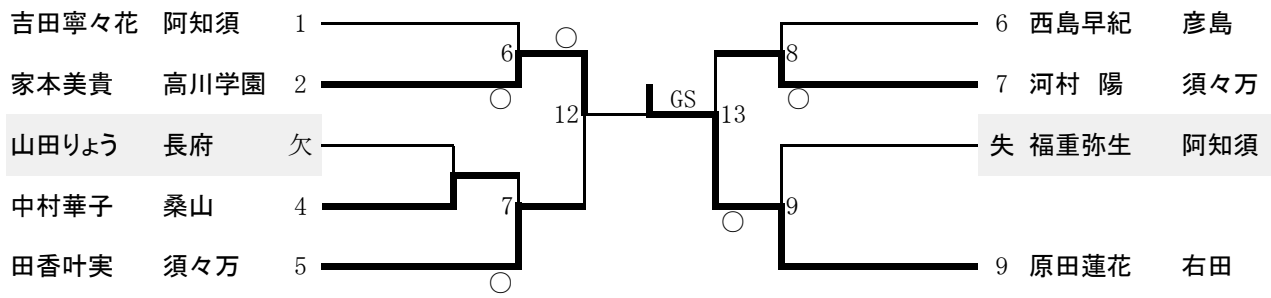

1位	原田蓮花	右田 中学校
2位	家本美貴	高川学園 中学校
3位	田香叶実	須々万 中学校
3位	河村 陽	須々万 中学校

3年48kg級(第3試合場)

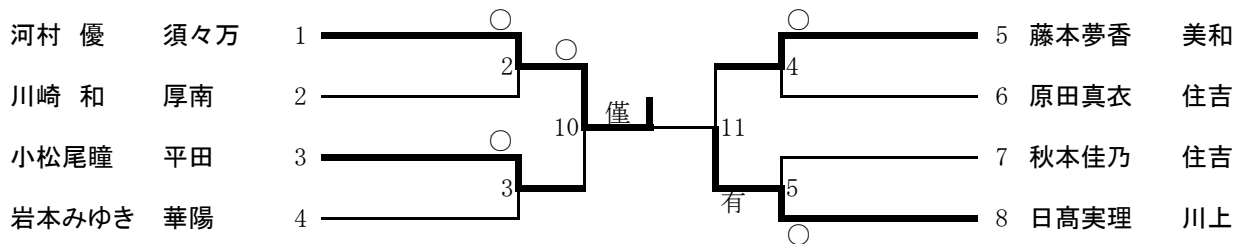

1位	河村 優	須々万 中学校
2位	日高実理	川上 中学校
3位	小松尾瞳	平田 中学校
3位	藤本夢香	美和 中学校

1・2年52kg級(第4試合場)

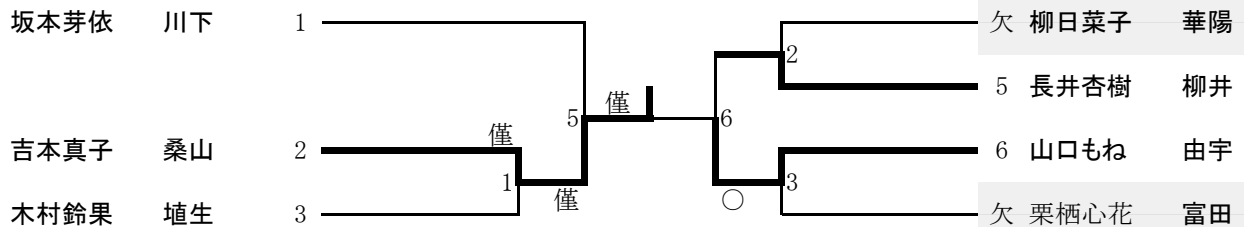

1位	吉本真子	桑山 中学校
2位	山口もね	由宇 中学校
3位	坂本芽依	川下 中学校
3位	長井杏樹	柳井 中学校

3年52kg級(第4試合場)

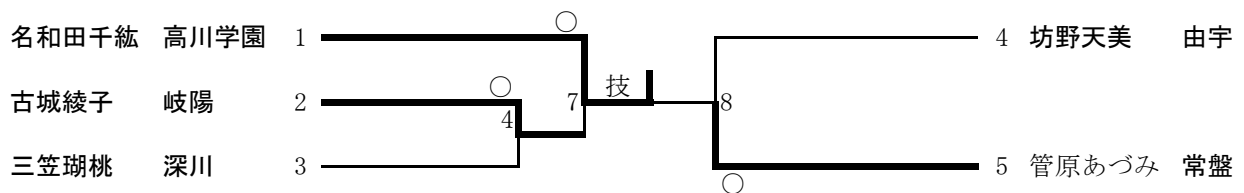

1位	名和田千紘	高川学園 中学校
2位	管原あづみ	常盤 中学校
3位	古城綾子	岐陽 中学校
3位	坊野天美	由宇 中学校

1・2年57kg級(第1試合場)

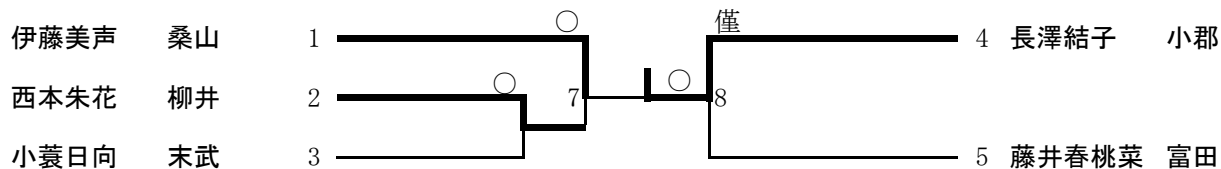

1位	長澤結子	小郡 中学校
2位	伊藤美声	桑山 中学校
3位	西本朱花	柳井 中学校
3位	藤井春桃菜	富田 中学校

3年57kg級(第1試合場)

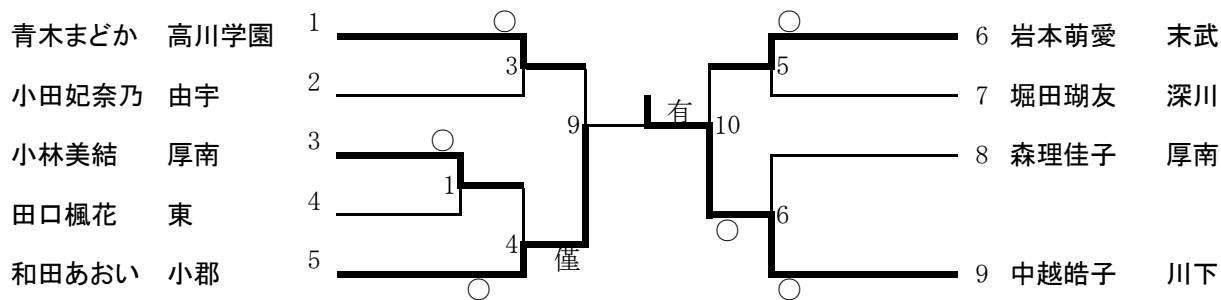

1位	中越皓子	川下 中学校
2位	和田あおい	小郡 中学校
3位	青木まどか	高川学園 中学校
3位	岩本萌愛	末武 中学校

1・2年63kg級(第1試合場)

		尾畑ほのか	中本 遥	田中里奈	勝・負・分	順位
尾畑ほのか	高川学園		△	○	1-1	2
中本 遥	富田	GS		○	2-0	1
田中里奈	高川学園	△	△		0-2	3

1位	中本 遥	富田 中学校
2位	尾畑ほのか	高川学園 中学校
3位	田中里奈	高川学園 中学校

3年57kg超級(第1試合場)

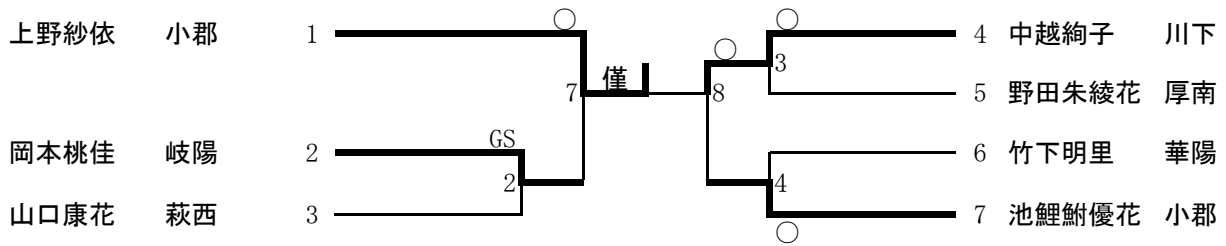

1位	上野紗依	小郡 中学校
2位	中越絢子	川下 中学校
3位	岡本桃佳	岐陽 中学校
3位	池鯉鮒優花	小郡 中学校

1・2年70kg級(第1試合場)

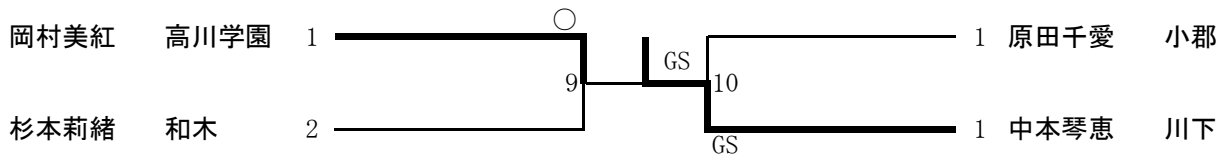

1位	中本琴恵	川下 中学校
2位	岡村美紅	高川学園 中学校
3位	杉本莉緒	和木 中学校
3位	原田千愛	小郡 中学校

1・2年70kg超級(第1試合場)

		李 哲	藤井捺未	田添七海	勝・負・分	順位
李 哲	川下		○	○	2 - 0	1
藤井捺未	桑山	△		△	0 - 2	3
田添七海	国府	△	○		1 - 1	2

1位	李 哲	川下 中学校
2位	田添七海	国府 中学校
3位	藤井捺未	桑山 中学校

1年50kg級 (第3試合場)

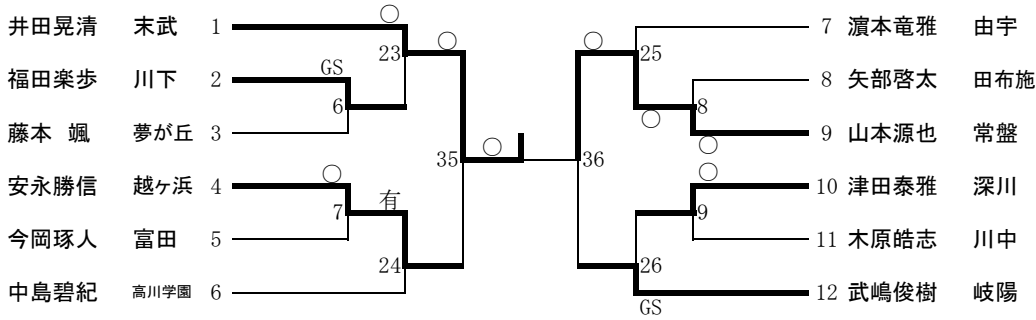

1位	井田晃清	末武 中学校
2位	山本源也	常盤 中学校
3位	安永勝信	越ヶ浜 中学校
3位	武嶋俊樹	岐陽 中学校

2年50kg級 (第3試合場)

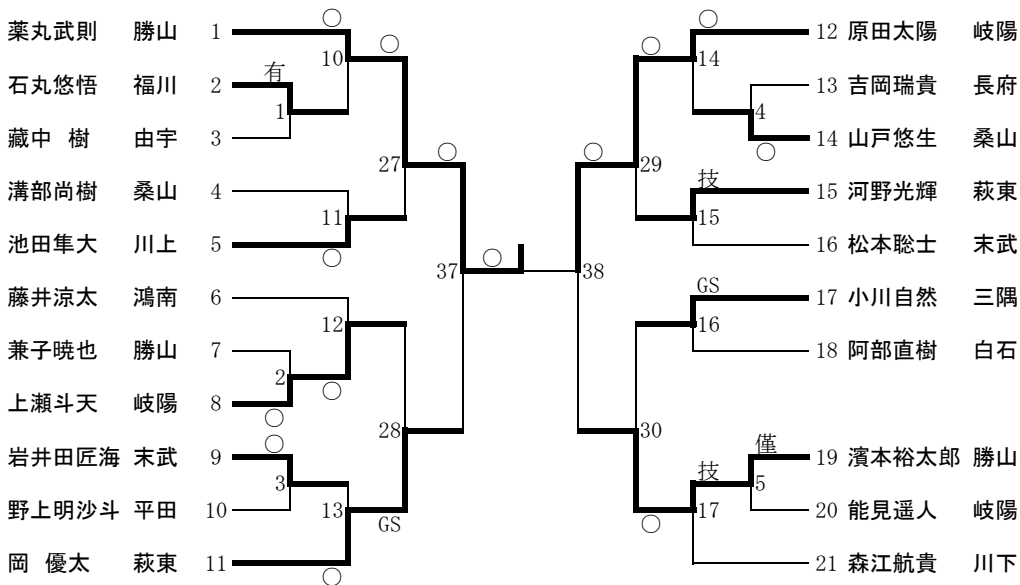

1位	薬丸武則	勝山 中学校
2位	原田太陽	岐陽 中学校
3位	岡 優太	萩東 中学校
3位	濱本裕太郎	勝山 中学校

3年50kg級 (第3試合場)

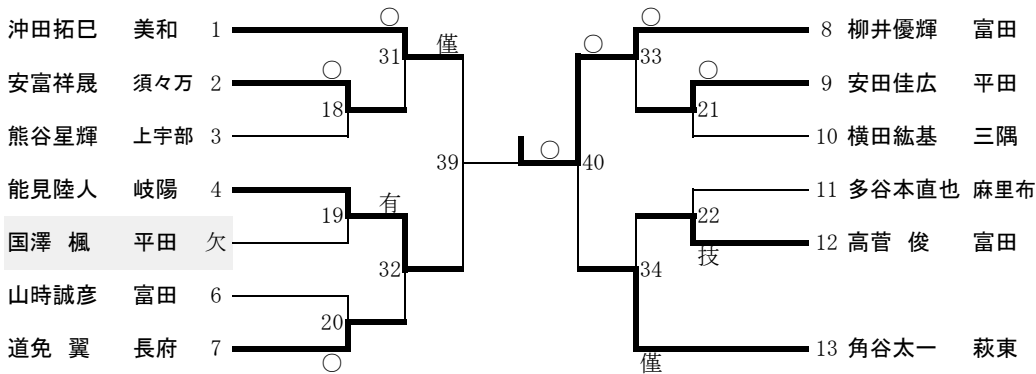

1位	柳井優輝	富田 中学校
2位	沖田拓巳	美和 中学校
3位	能見陸人	岐陽 中学校
3位	角谷太一	萩東 中学校

1年55kg級（第1試合場）

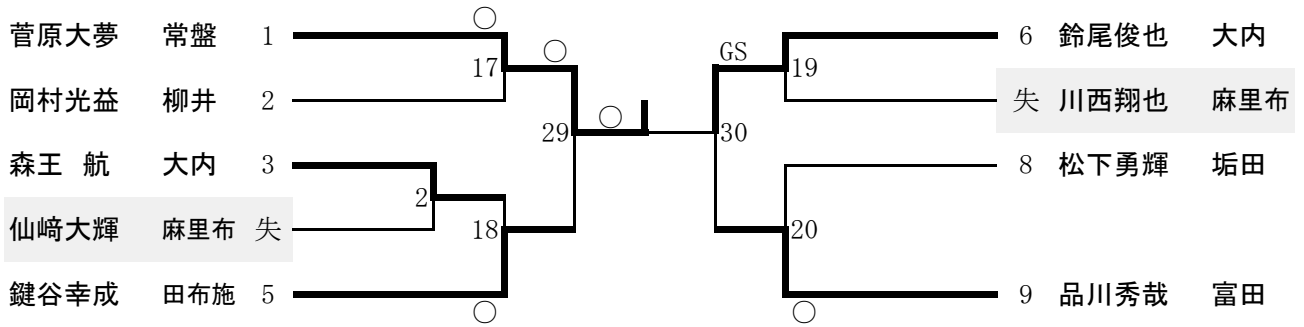

1位	菅原大夢	常盤 中学校
2位	鈴尾俊也	大内 中学校
3位	鍵谷幸成	田布施 中学校
3位	品川秀哉	富田 中学校

2年55kg級（第1試合場）

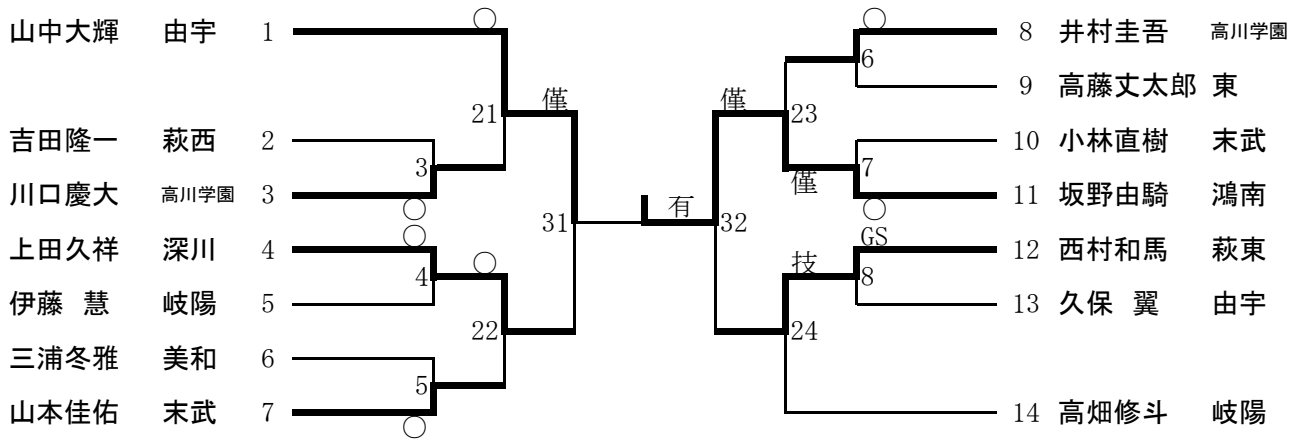

1位	坂野由騎	鴻南 中学校
2位	山中大輝	由宇 中学校
3位	上田久祥	深川 中学校
3位	西村和馬	萩東 中学校

3年55kg級（第1試合場）

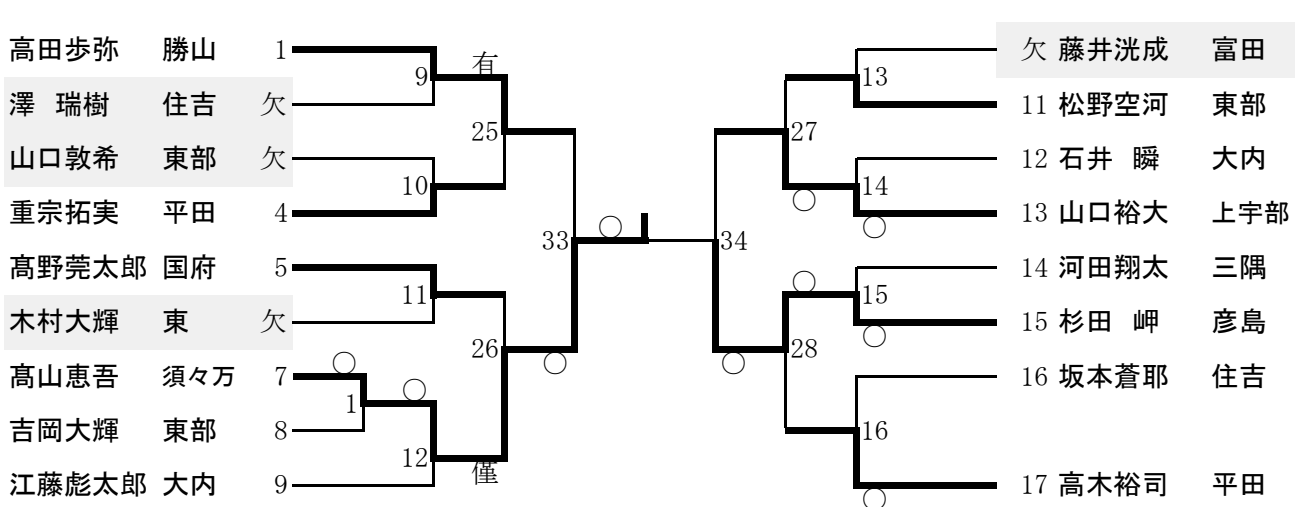

1位	高山恵吾	須々万 中学校
2位	杉田 岬	彦島 中学校
3位	高田歩弥	勝山 中学校
3位	山口裕大	上宇部 中学校



1年60kg級 (第4試合場)

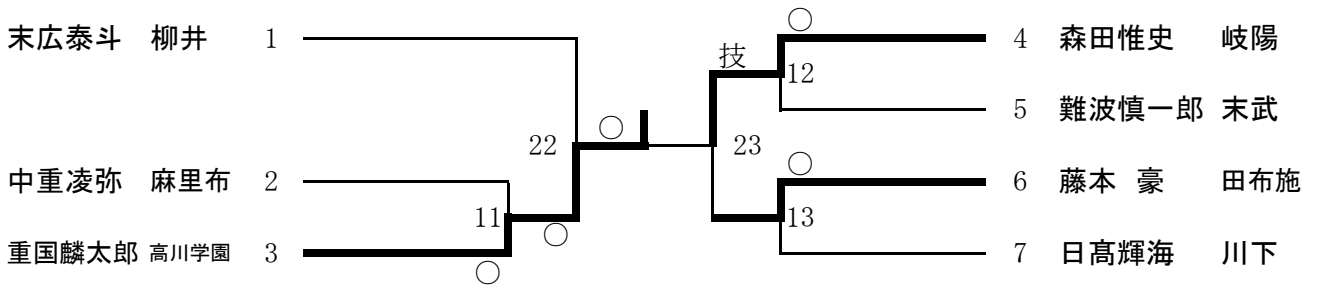

1位	重国麟太郎	高川学園 中学校
2位	森田惟史	岐陽 中学校
3位	末広泰斗	柳井 中学校
3位	藤本 豪	田布施 中学校

2年60kg級 (第4試合場)

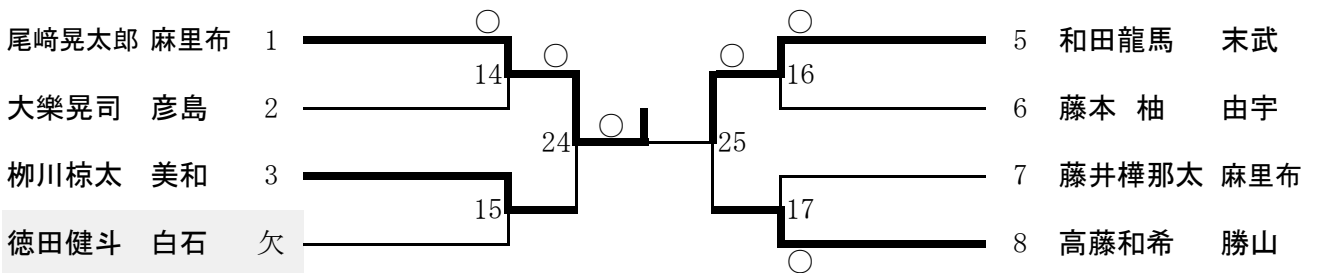

1位	尾崎晃太郎	麻里布 中学校
2位	和田龍馬	末武 中学校
3位	柳川椋太	美和 中学校
3位	高藤和希	勝山 中学校

3年60kg級 (第4試合場)

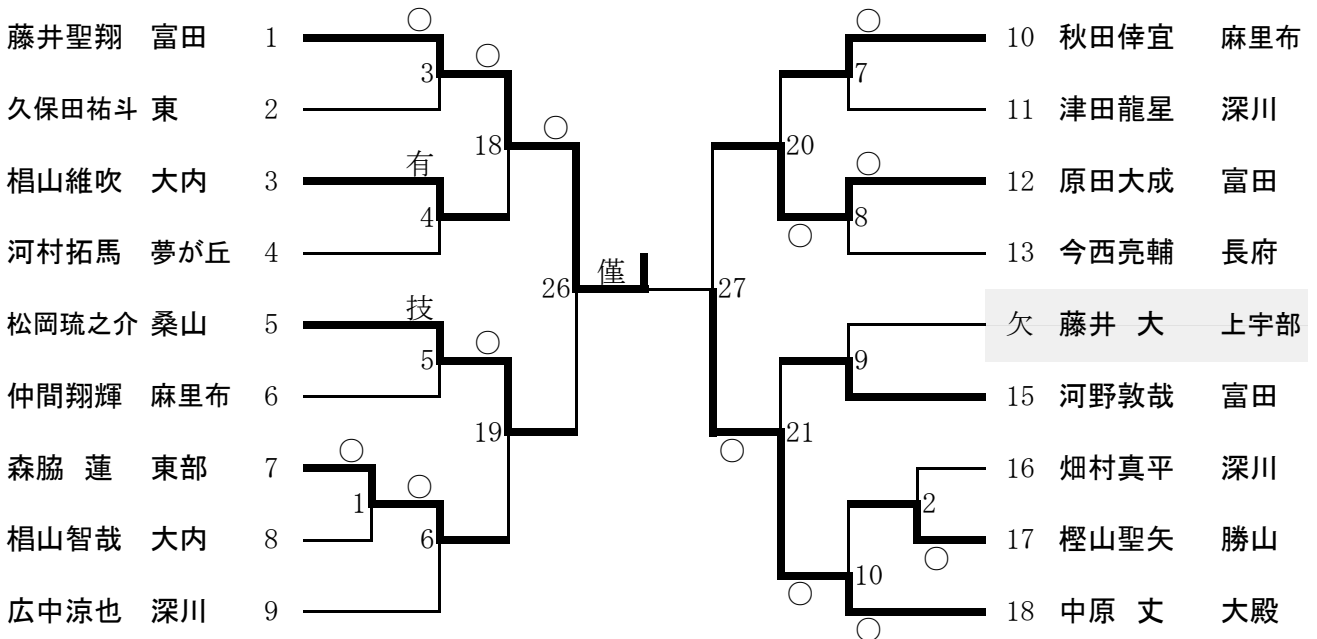

1位	藤井聖翔	富田 中学校
2位	中原 丈	大殿 中学校
3位	松岡琉之介	桑山 中学校
3位	原田大成	富田 中学校

1年66kg級 (第2試合場)

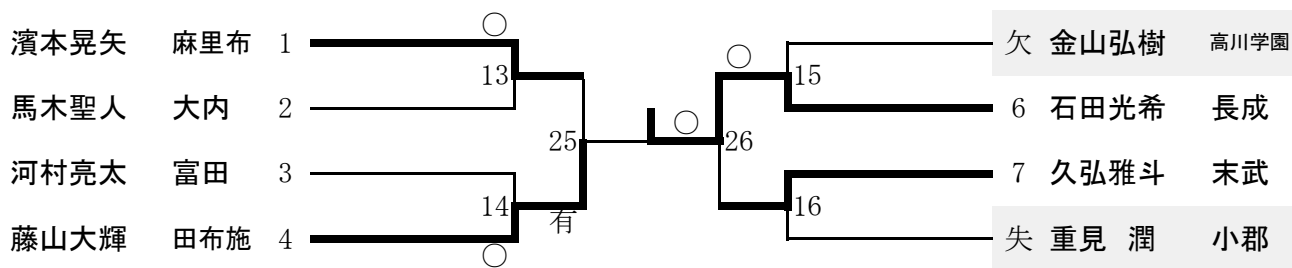

1位	石田光希	長成 中学校
2位	藤山大輝	田布施 中学校
3位	濱本晃矢	麻里布 中学校
3位	久弘雅斗	末武 中学校

2年66kg級 (第4試合場)

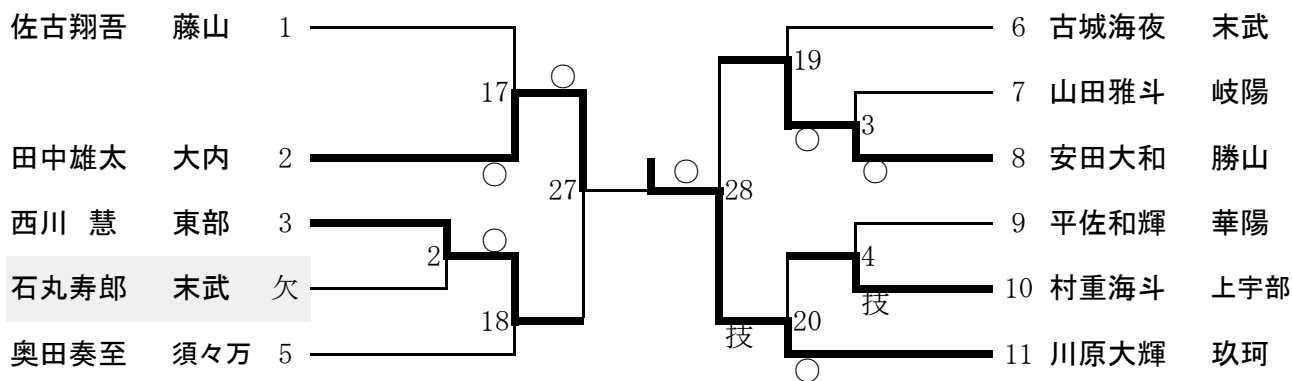

1位	川原大輝	玖珂 中学校
2位	田中雄太	大内 中学校
3位	西川 慧	東部 中学校
3位	安田大和	勝山 中学校

3年66kg級 (第2試合場)

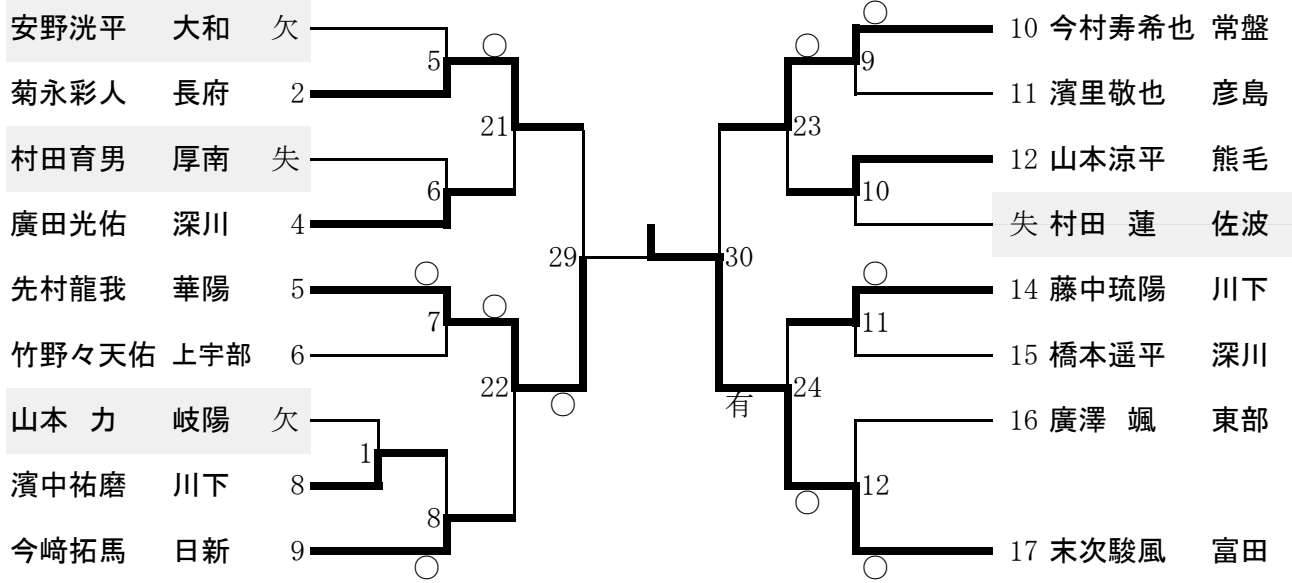

1位	末次駿風	富田 中学校
2位	先村龍我	華陽 中学校
3位	菊永彩人	長府 中学校
3位	今村寿希也	常盤 中学校

1年73kg級（第2試合場）

		古屋 渉	長尾 仁	井上海音	勝・負・分	順位
古屋 渉	萩東		○	○	2-0	1
長尾 仁	柳井 失					
井上海音	東部	△	○		1-1	2

1位	古屋 渉	萩東 中学校
2位	井上海音	東部 中学校

2年73kg級（第2試合場）

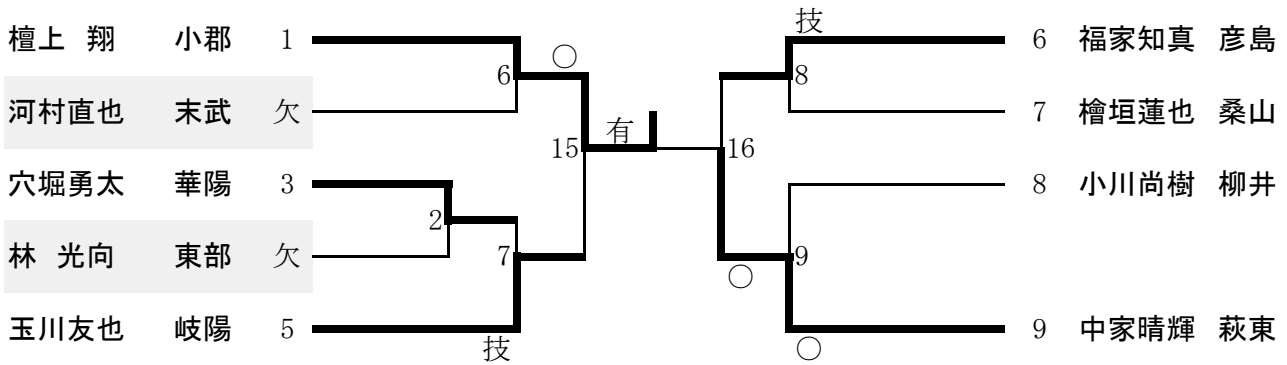

1位	檀上 翔	小郡 中学校
2位	中家晴輝	萩東 中学校
3位	玉川友也	岐陽 中学校
3位	福家知真	彦島 中学校

3年73kg級（第2試合場）

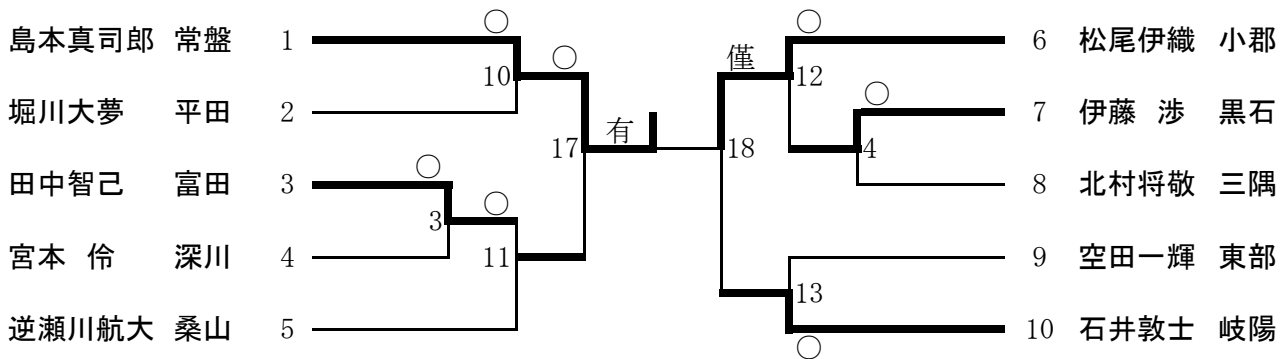

1位	島本真司郎	常盤 中学校
2位	松尾伊織	小郡 中学校
3位	田中智己	富田 中学校
3位	石井敦士	岐陽 中学校

1年81kg級（第4試合場）

		岩本賢武	稲田歩夢	熊本優人	勝・負・分	順位
岩本賢武	高川学園		○	○	2-0	1
稲田歩夢	川下	△		○	1-1	2
熊本優人	末武	△	△		0-2	3

1位	岩本賢武	高川学園 中学校
2位	稲田歩夢	川下 中学校
3位	熊本優人	末武 中学校

2年81kg級（第4試合場）

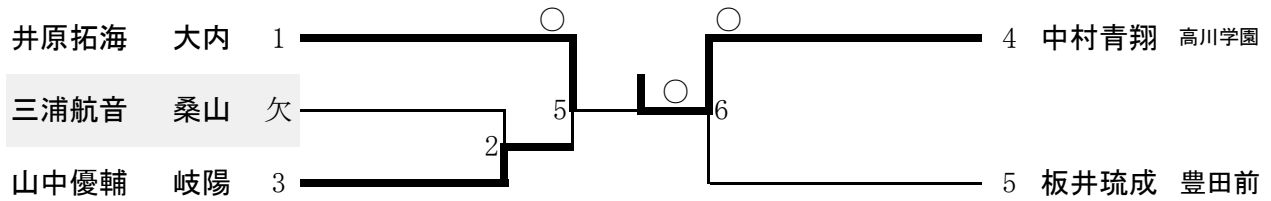

1位	中村青翔	高川学園 中学校
2位	井原拓海	大内 中学校
3位	山中優輔	岐陽 中学校
3位	板井琉成	豊田前 中学校

3年81kg級（第4試合場）

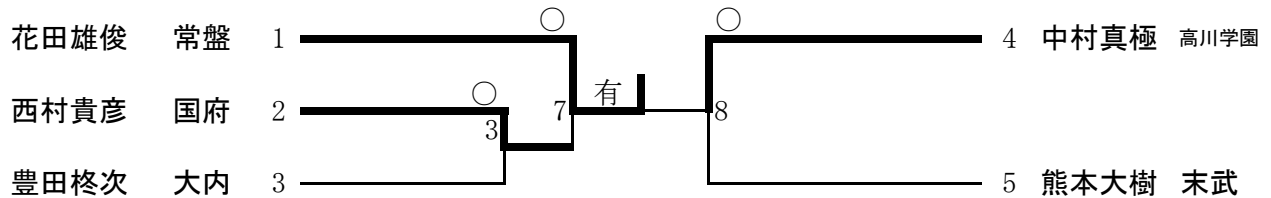

1位	花田雄俊	常盤 中学校
2位	中村真極	高川学園 中学校
3位	西村貴彦	国府 中学校
3位	熊本大樹	末武 中学校

3年90kg級（第4試合場）

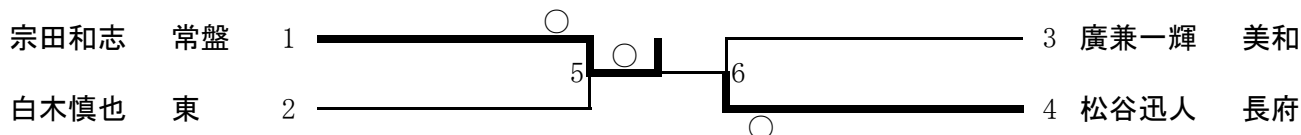

1位	宗田和志	常盤 中学校
2位	松谷迅人	長府 中学校
3位	白木慎也	東 中学校
3位	廣兼一輝	美和 中学校

1年81kg超級（第4試合場）



1位	尼田光志朗	末武 中学校
2位	中野 迅	高川学園 中学校

2年81kg超級（第2試合場）

		岩崎竜也	矢野恵多	徳原和稔	勝・負・分	順位
岩崎竜也	高川学園	/	○	○	2-0	1
矢野恵多	玖珂	△	/	△	0-2	3
徳原和稔	住吉	△	○	/	1-1	2

1位	岩崎竜也	高川学園 中学校
2位	徳原和稔	住吉 中学校
3位	矢野恵多	玖珂 中学校

3年90kg超級（第4試合場）

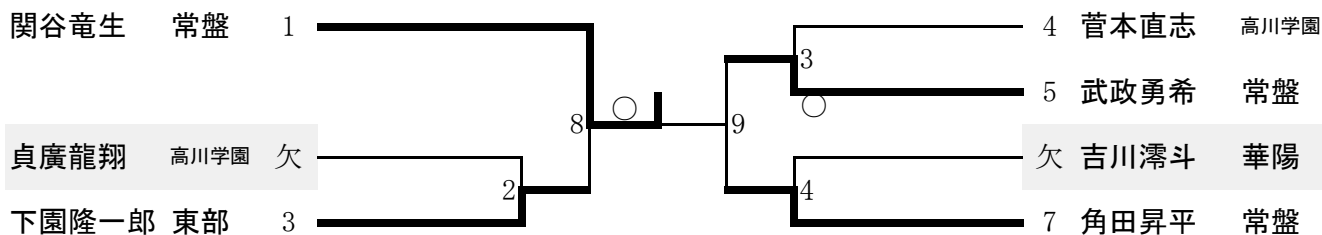

1位	関谷竜生	常盤 中学校
2位	角田昇平	常盤 中学校
3位	下園隆一郎	東部 中学校
3位	武政勇希	常盤 中学校

第69回山口県中学校体育大会（柔道）成績一覧表

（団体・3年個人）

H28.10.2

	1位		2位		3位		3位	
団体男子	宇部市立常盤中学校		高川学園中学校		周南市立富田中学校		周南市立岐陽中学校	
団体女子	岩国市立川下中学校		山口市立小郡中学校		周南市立富田中学校		高川学園中学校	
50kg	柳井優輝	富田	沖田拓巳	美和	能見陸人	岐陽	角谷太一	萩東
55kg	高山恵吾	須々万	杉田 岬	彦島	高田歩弥	勝山	山口裕大	上宇部
60kg	藤井聖翔	富田	中原 丈	大殿	松岡琉之介	桑山	原田大成	富田
66kg	末次駿風	富田	先村龍我	華陽	菊永彩人	長府	今村寿希也	常盤
73kg	島本真司郎	常盤	松尾伊織	小郡	田中智己	富田	石井敦士	岐陽
81kg	花田雄俊	常盤	中村真極	高川学園	西村貴彦	国府	熊本大樹	末武
90kg	宗田和志	常盤	松谷迅人	長府	白木慎也	東	廣兼一輝	美和
90kg超	関谷竜生	常盤	角田昇平	常盤	下園隆一郎	東部	武政勇希	常盤
40kg								
44kg	山崎瑠莉	厚南	矢部香織	田布施	田中那奈	華陽		
48kg	河村 優	須々万	日高実理	川上	小松尾瞳	平田	藤本夢香	美和
52kg	名和田千紘	高川学園	管原あづみ	常盤	古城綾子	岐陽	坊野天美	由宇
57kg	中越皓子	川下	和田あおい	小郡	青木まどか	高川学園	岩本萌愛	末武
57kg超	上野紗依	小郡	中越絢子	川下	岡本桃佳	岐陽	池鯉鮒優花	小郡

第69回山口県中学校体育大会（柔道）成績一覧表

（ 1・2年男子個人 ）

H28.10.2

		1位		2位		3位		3位	
1年	50kg	井田晃清	末武	山本源也	常盤	安永勝信	越ヶ浜	武嶋俊樹	岐陽
	55kg	菅原大夢	常盤	鈴尾俊也	大内	鍵谷幸成	田布施	品川秀哉	富田
	60kg	重国麟太郎	高川学園	森田惟史	岐陽	末広泰斗	柳井	藤本 豪	田布施
	66kg	石田光希	長成	藤山大輝	田布施	濱本晃矢	麻里布	久弘雅斗	末武
	73kg	古屋 渉	萩東	井上海音	東部				
	81kg	岩本賢武	高川学園	稲田歩夢	川下	熊本優人	末武		
	81kg超級	尼田光志朗	末武	中野 迅	高川学園				
2年	50kg	薬丸武則	勝山	原田太陽	岐陽	岡 優太	萩東	濱本裕太郎	勝山
	55kg	坂野由騎	鴻南	山中大輝	由宇	上田久祥	深川	西村和馬	萩東
	60kg	尾崎晃太郎	麻里布	和田龍馬	末武	柳川椋太	美和	高藤和希	勝山
	66kg	川原大輝	玖珂	田中雄太	大内	西川 慧	東部	安田大和	勝山
	73kg	檀上 翔	小郡	中家晴輝	萩東	玉川友也	岐陽	福家知真	彦島
	81kg	中村青翔	高川学園	井原拓海	大内	山中優輔	岐陽	板井琉成	豊田前
	81kg超	岩崎竜也	高川学園	徳原和稔	住吉	矢野恵多	玖珂		

第69回山口県中学校体育大会（柔道）成績一覧表

（ 1・2年女子個人 ）

H28.10.2

	1位		2位		3位		3位	
40kg	高城 唯	川中	河合ほのか	萩西				
44kg	田中湖悠	長府	山本弓華	小郡	廣村奏美	柳井	佐々木実広	桑山
48kg	原田蓮花	右田	家本美貴	高川学園	田香叶実	須々万	河村 陽	須々万
52kg	吉本真子	桑山	山口もね	由宇	坂本芽依	川下	長井杏樹	柳井
57kg	長澤結子	小郡	伊藤美声	桑山	西本朱花	柳井	藤井春桃菜	富田
63kg	中本 遥	富田	尾畑ほのか	高川学園	田中里奈	高川学園		
70kg	中本琴恵	川下	岡村美紅	高川学園	杉本莉緒	和木	原田千愛	小郡
70kg超	李 哲	川下	田添七海	国府	藤井捺未	桑山		