

男子団体予選トーナメント

第1試合場

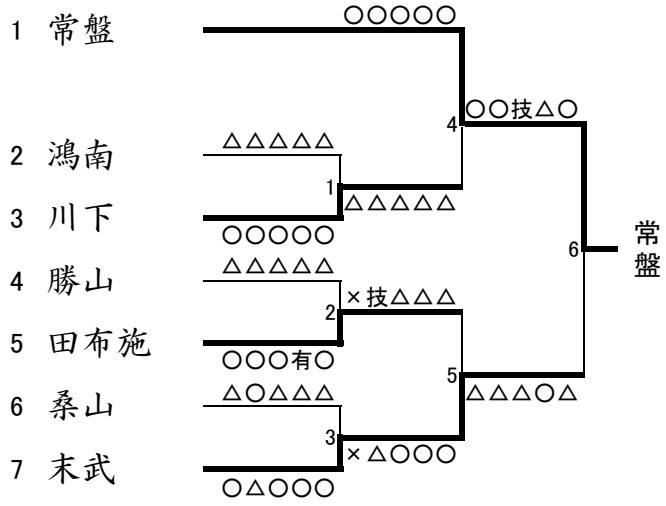

第3試合場

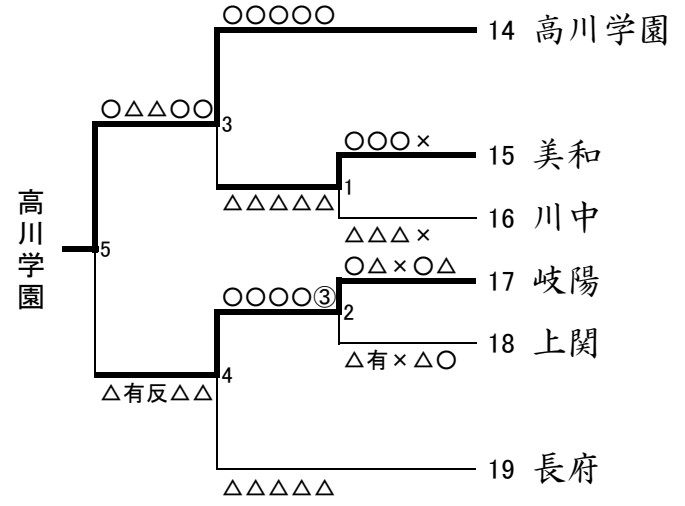

第2試合場

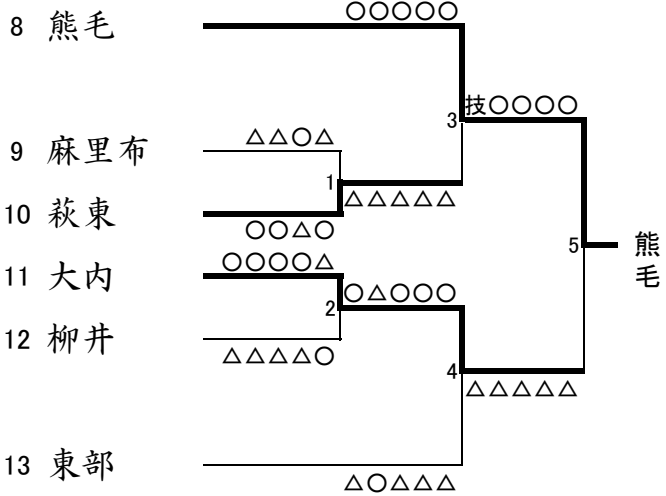

第4試合場

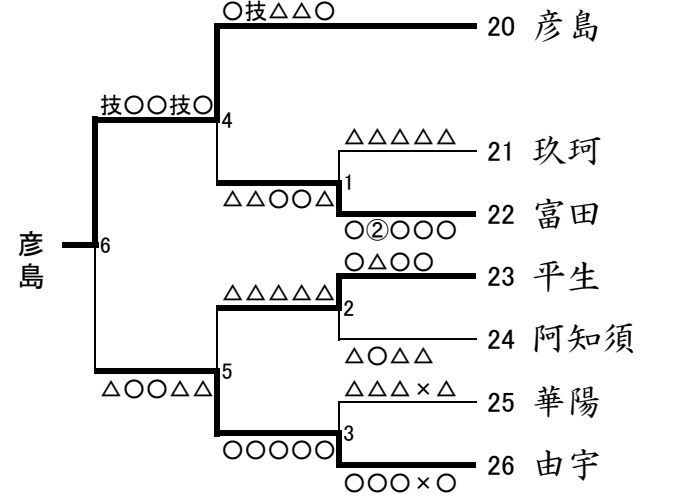

男子団体決勝リーグ

	彦島中学校	高川学園中学校	常盤中学校	熊毛中学校	勝分敗	延べ勝ち数	順位
彦島中学校		△△△△○△	△△△△×△	△△△△○△	0-0-3	2	4
高川学園中学校	○●●●△○		△△×○×△	○×有○●有	2-0-1	9	2
常盤中学校	○●●●×○	○●×△×○		○●有○●○	3-0-0	11	1
熊毛中学校	○●②○△○	△×△△△△	△△△△△△		1-0-2	4	3

女子団体予選トーナメント

第1試合場

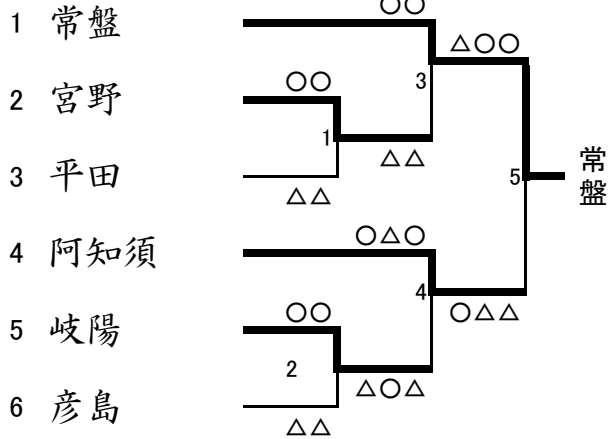

第2試合場

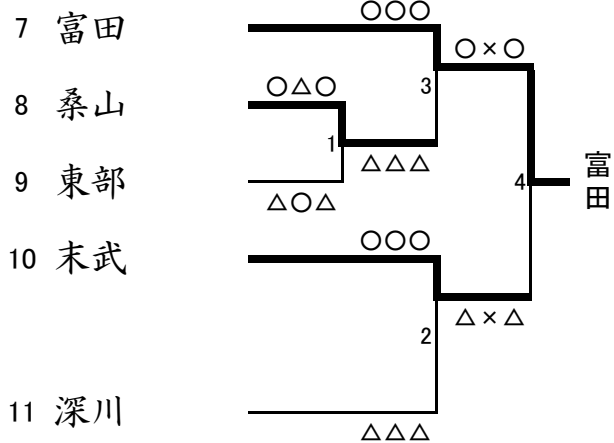

第3試合場

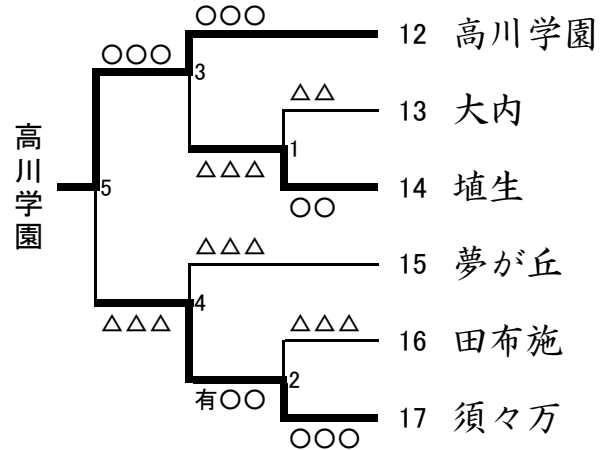

第4試合場

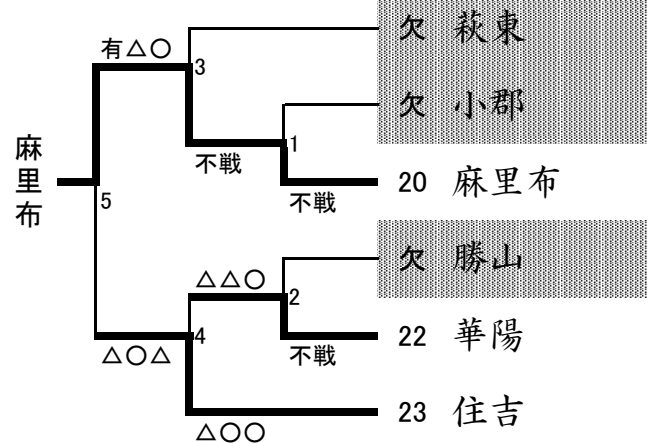

女子団体決勝リーグ							
	高川学園中学校	常盤中学校	富田中学校	麻里布中学校	勝分敗	延べ勝ち数	順位
高川学園中学校		○ ○ ○ ×	○ ○ ○ ○	○ ○ ○ ○	3-0-0	8	1
常盤中学校	△ △ △ ×		○ △ ○ ○	○ ○ ○	2-0-1	4	2
富田中学校	△ △ △ △	△ ○ △ △		○ ○ ○ ○	1-0-2	4	3
麻里布中学校	△ △ △ △	△ △ △	△ △ △ △		0-0-3	0	4

40kg級 (第1試合場)

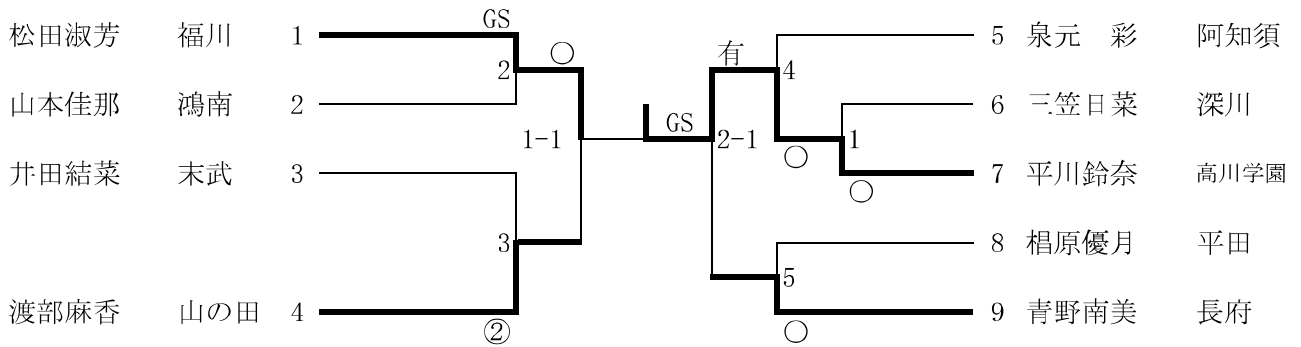

1位	平川鈴奈	高川学園 中学校
2位	松田淑芳	福川 中学校
3位	渡部麻香	山の田 中学校
3位	青野南美	長府 中学校

44kg級 (第3試合場)

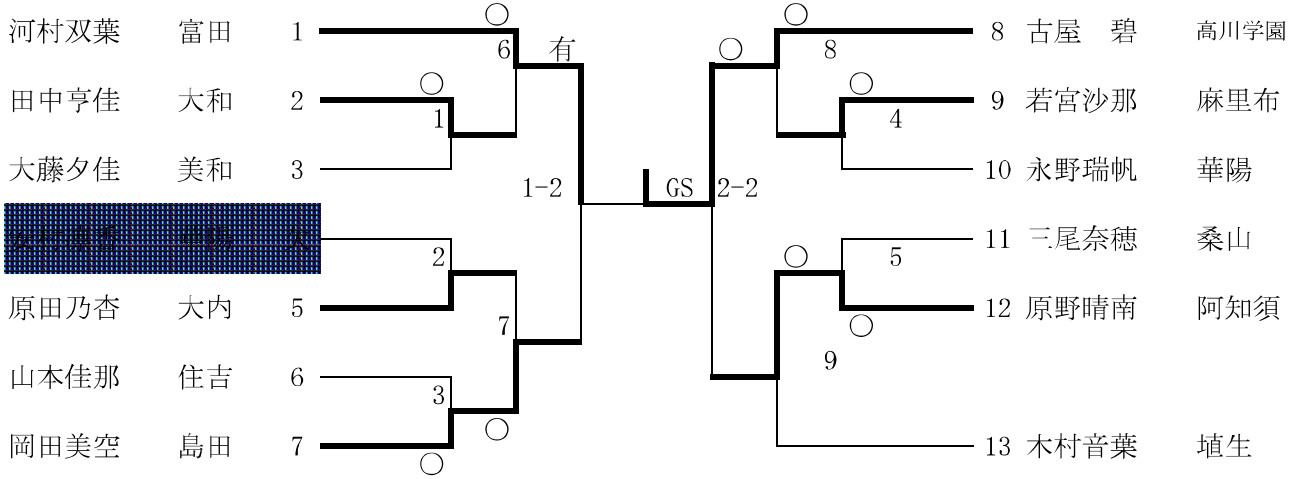

1位	古屋 碧	高川学園 中学校
2位	河村双葉	富田 中学校
3位	岡田美空	島田 中学校
3位	原野晴南	阿知須 中学校

48kg級 (第2試合場)

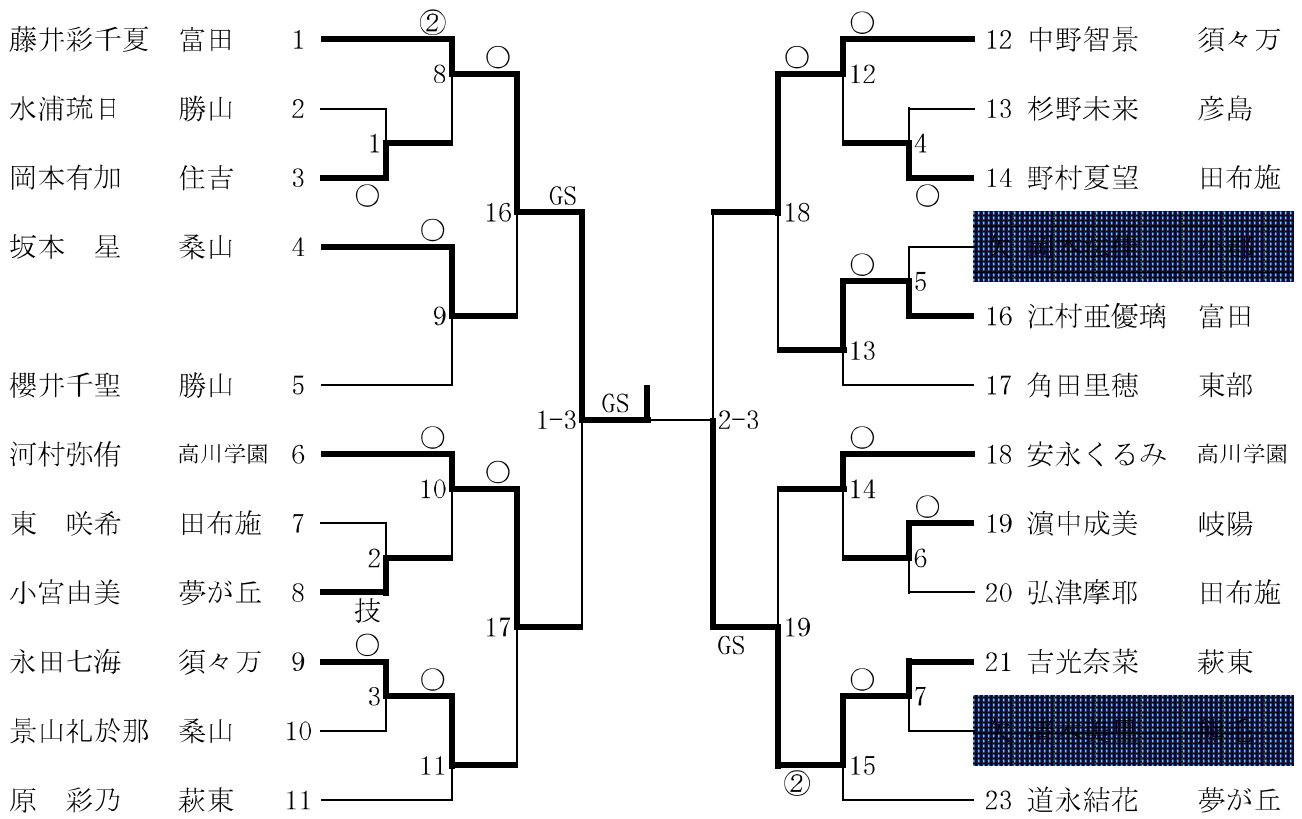

1位	藤井彩千夏	富田 中学校
2位	吉光奈菜	萩東 中学校
3位	河村弥侑	高川学園 中学校
3位	中野智景	須々万 中学校

52kg級 (第3試合場)

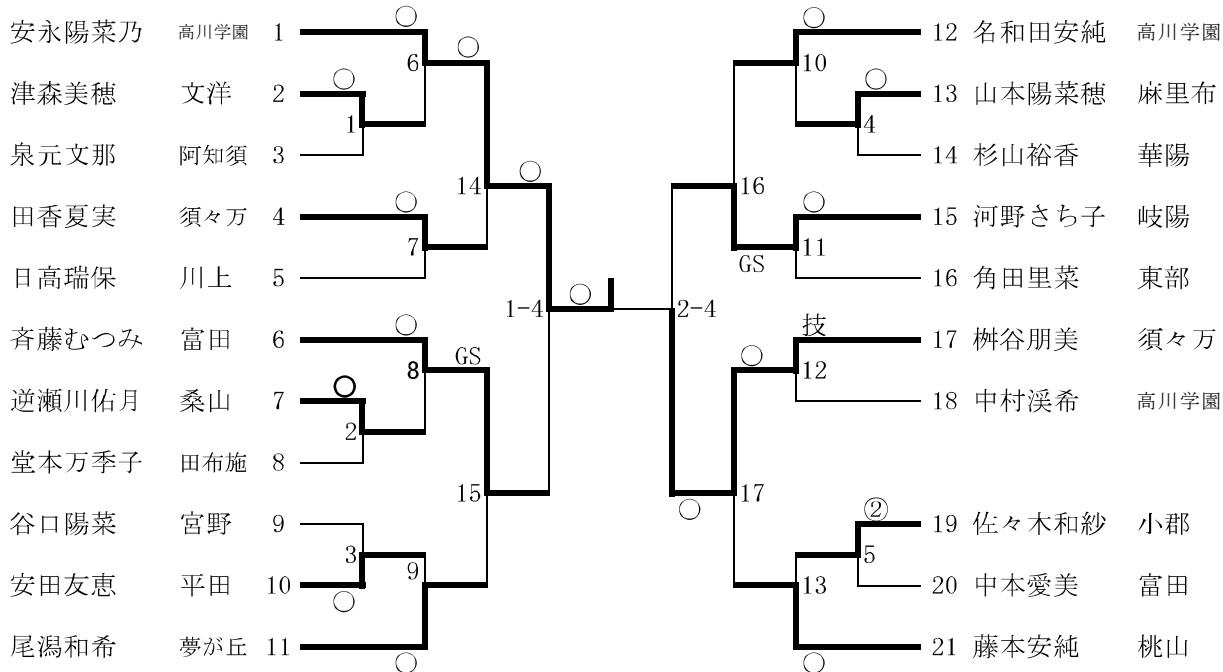

1位	安永陽菜乃	高川学園 中学校
2位	榊谷朋美	須々万 中学校
3位	斉藤むつみ	富田 中学校
3位	河野さち子	岐陽 中学校

57kg級 (第4試合場)

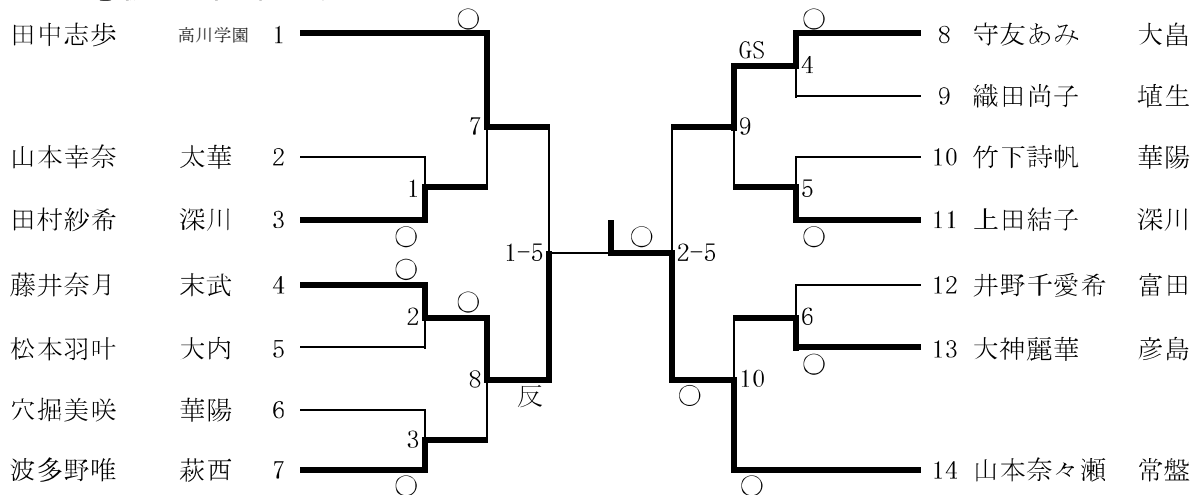

1位	山本奈々瀬	常盤 中学校
2位	藤井奈月	末武 中学校
3位	田中志歩	高川学園 中学校
3位	守友あみ	大畠 中学校

63kg級 (第4試合場)

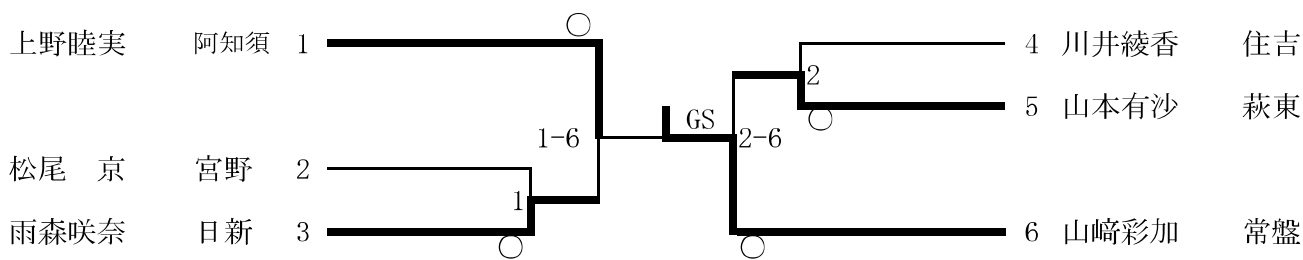

1位	山崎彩加	常盤 中学校
2位	上野睦実	阿知須 中学校
3位	雨森咲奈	日新 中学校
3位	山本有沙	萩東 中学校

70kg級



1位	高松沙穂	高川学園 中学校
2位	宮本 好	高川学園 中学校

70kg超級 (第1試合場)

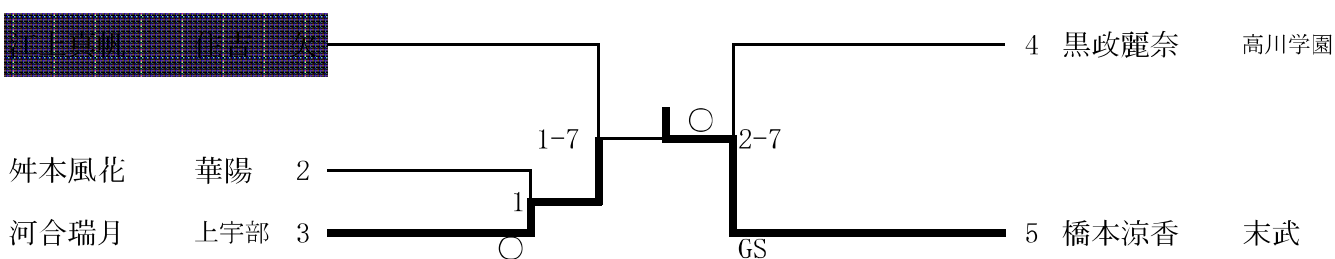

1位	橋本涼香	末武 中学校
2位	河合瑞月	上宇部 中学校
3位	黒政麗奈	高川学園 中学校

50kg級 (第1試合場)

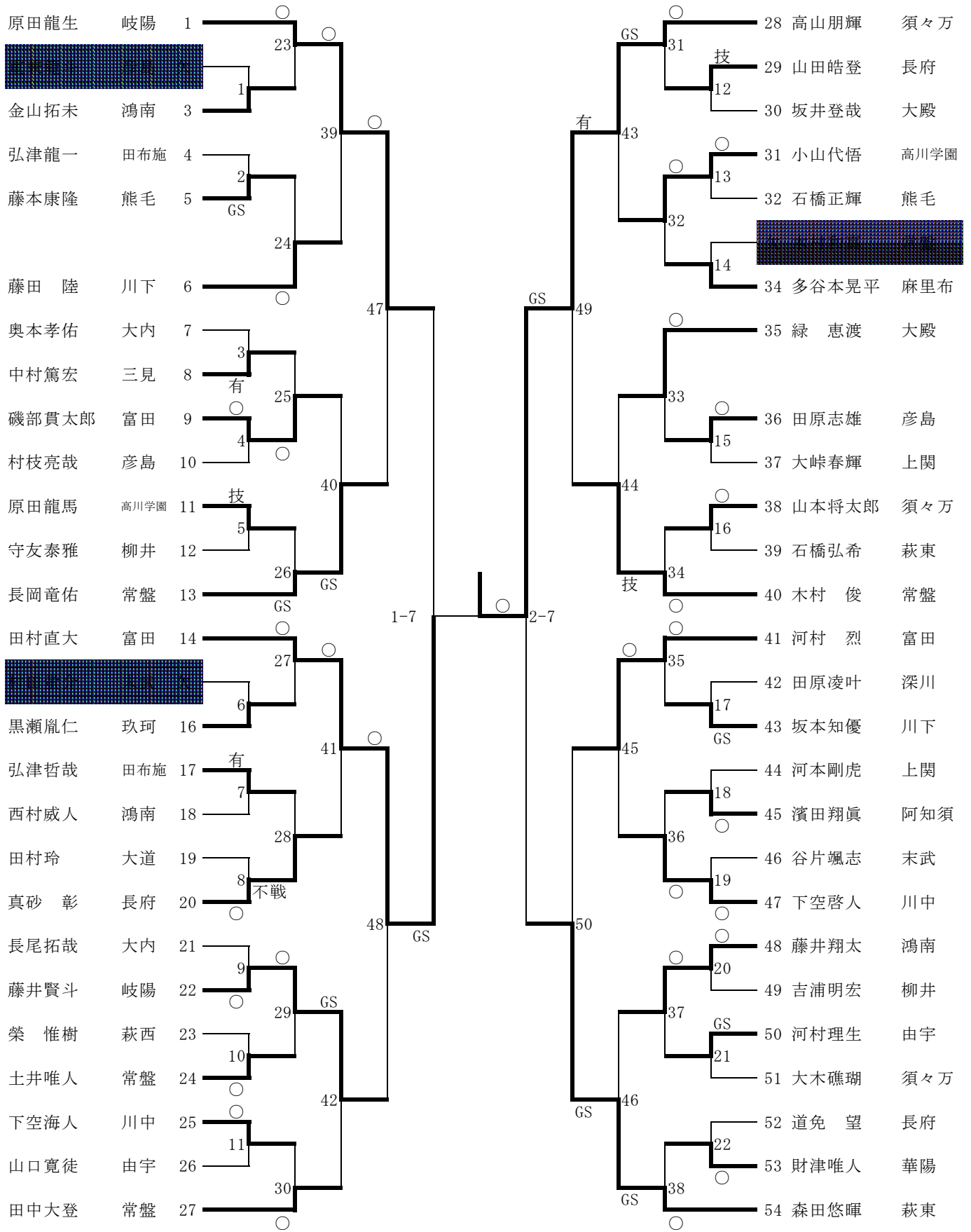

1位	高山朋輝	須々万 中学校
2位	田村直大	富田 中学校
3位	原田龍生	岐陽 中学校
3位	森田悠暉	萩東 中学校

60kg級 (第3試合場)

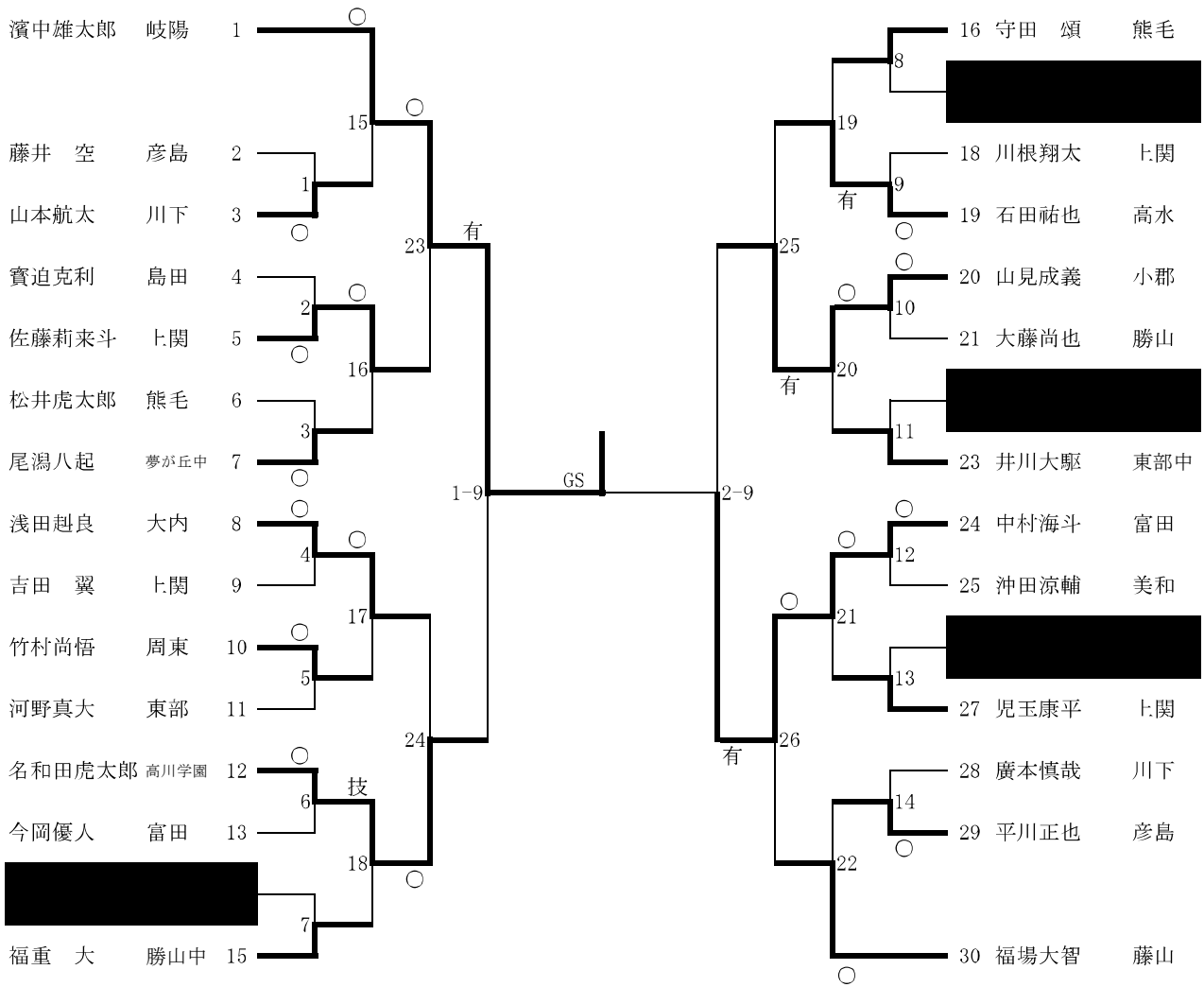

1位	濱中雄太郎	岐陽 中学校
2位	中村海斗	富田 中学校
3位	名和田虎太郎	高川学園 中学校
3位	山見成義	小郡 中学校

6 6 kg級 (第 4 試合場)

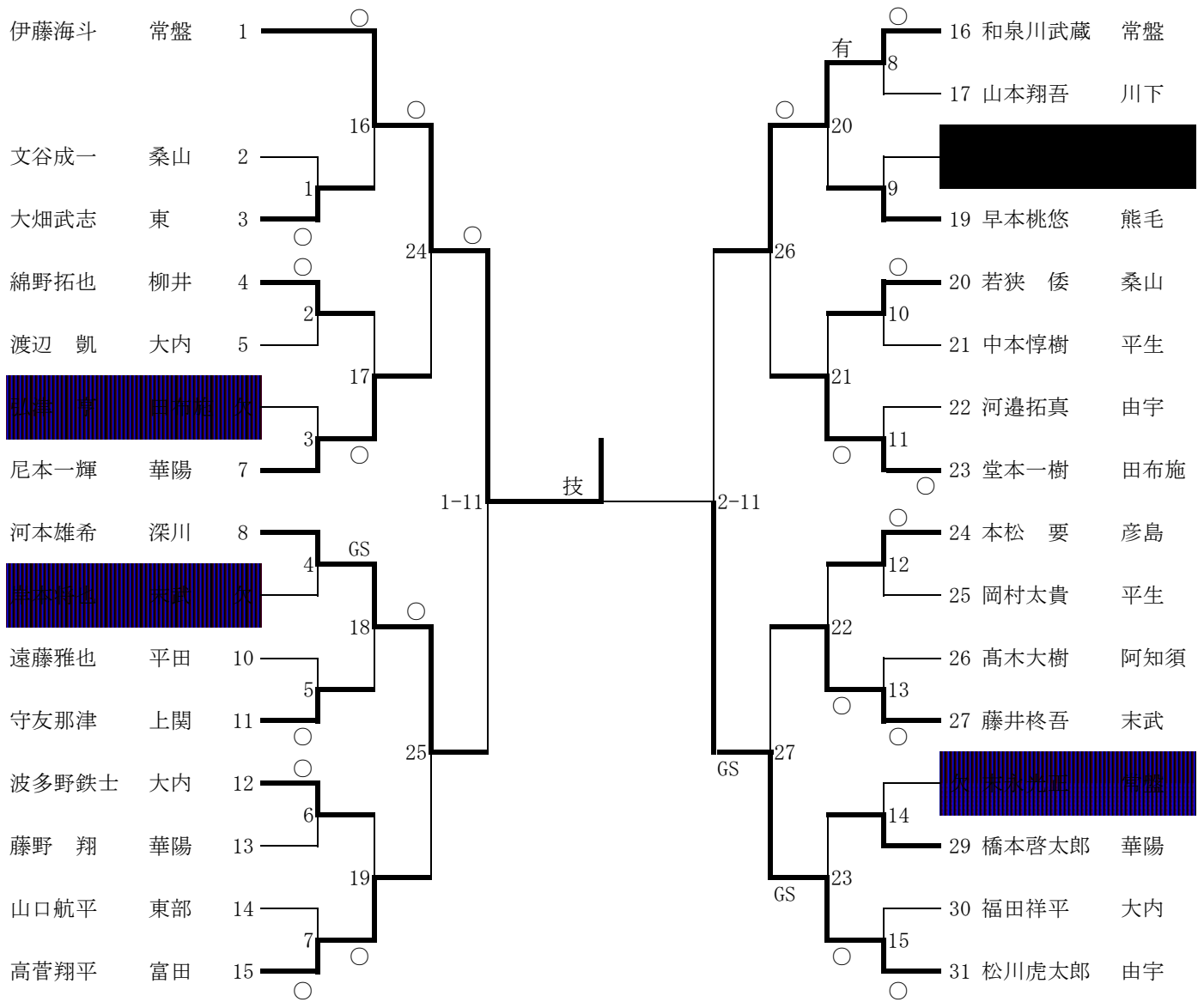

1位	伊藤海斗	常盤 中学校
2位	松川虎太郎	由宇 中学校
3位	河本雄希	深川 中学校
3位	和泉川武蔵	常盤 中学校

73kg級 (第4試合場)

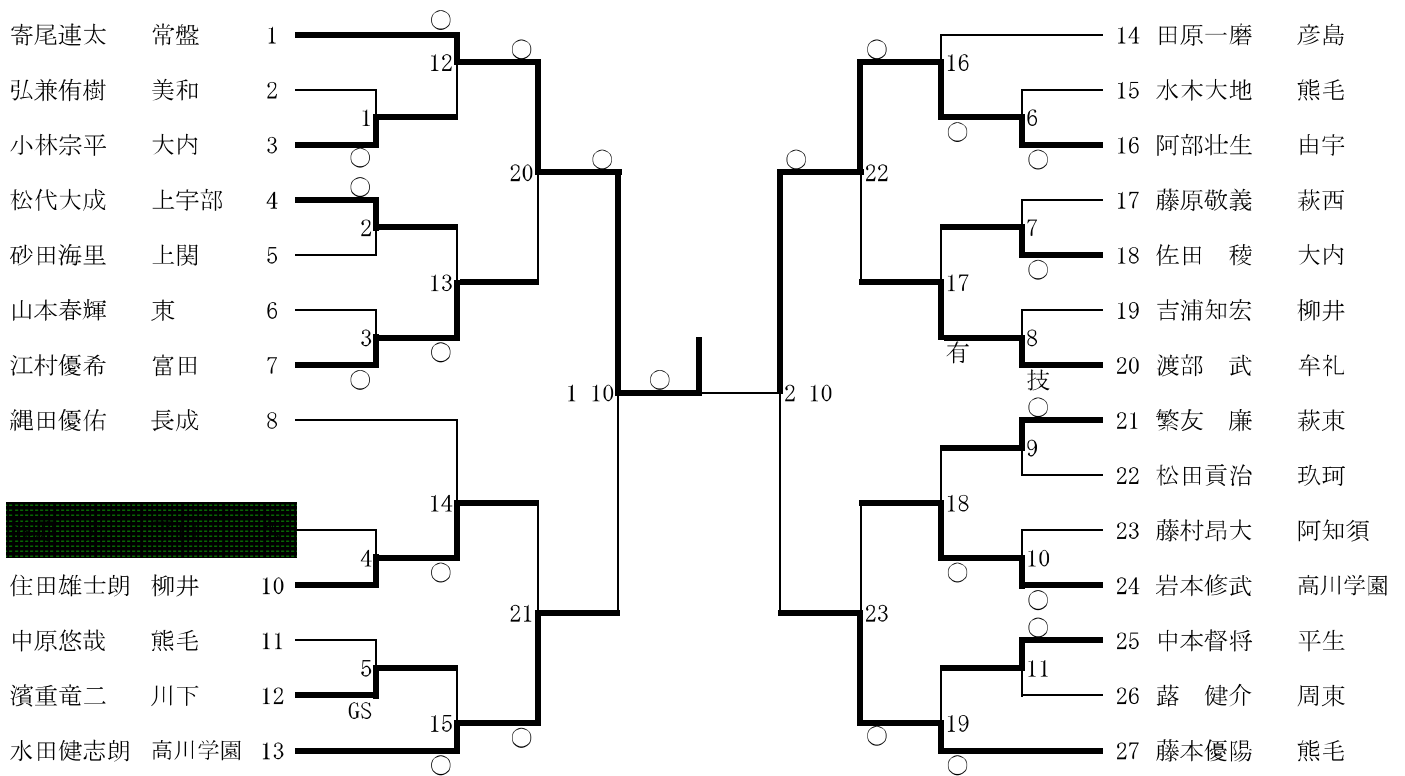

1位	寄尾連太	常盤	中学校
2位	阿部壮生	由宇	中学校
3位	水田健志朗	高川学園	中学校
3位	藤本優陽	熊毛	中学校

81kg級 (第3試合場)

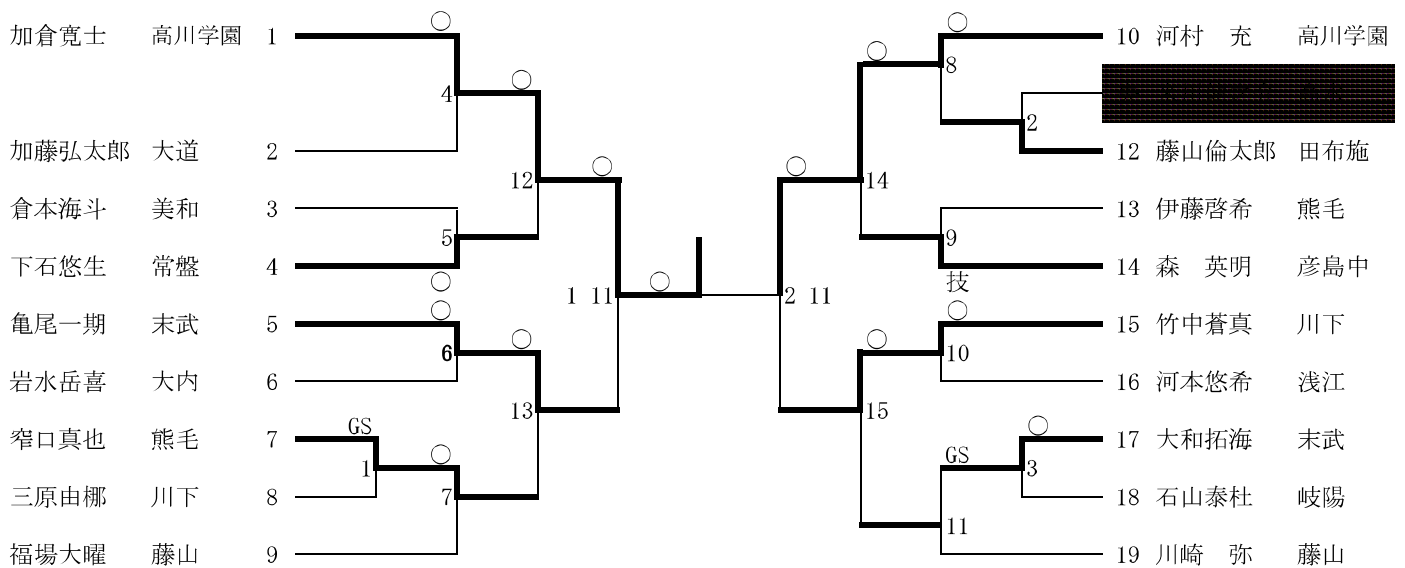

1位	加倉寛士	高川学園	中学校
2位	河村 充	高川学園	中学校
3位	亀尾一期	末武	中学校
3位	竹中蒼真	川下	中学校

90kg級 (第2試合場)

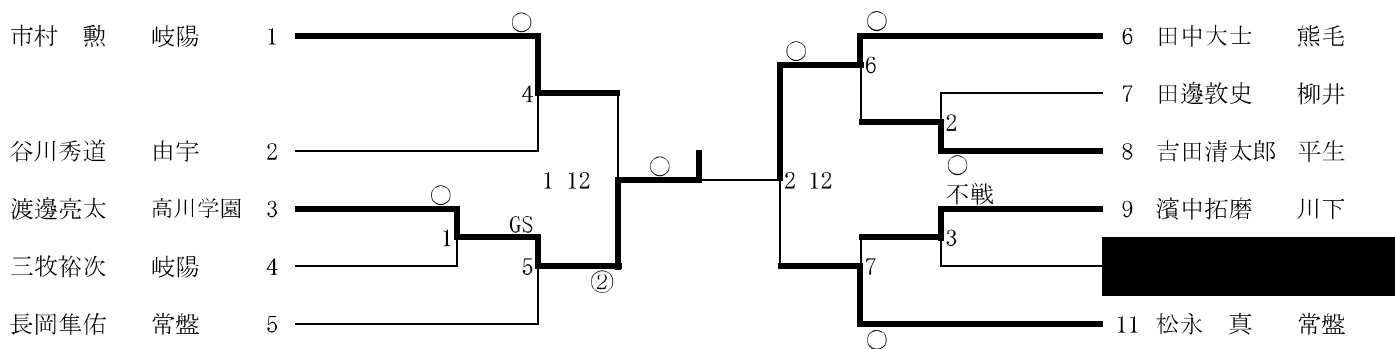

1位	渡邊亮太	高川学園	中学校
2位	田中大士	熊毛	中学校
3位	市村 勲	岐陽	中学校
3位	松永 真	常盤	中学校

90kg超級 (第2試合場)

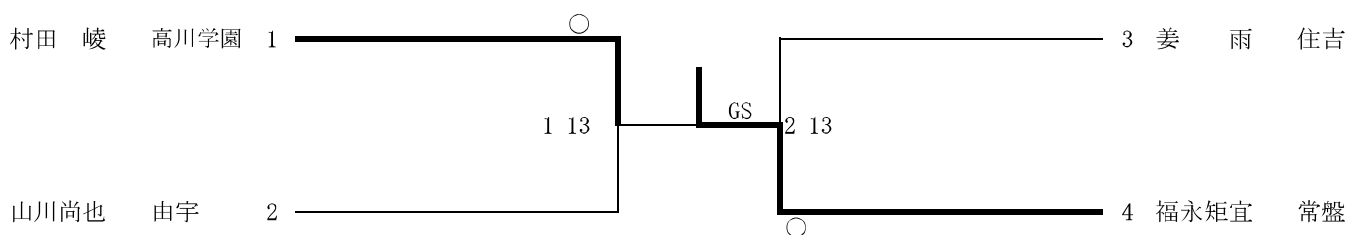

1位	福永矩宜	常盤	中学校
2位	村田 峻	高川学園	中学校
3位	山川尚也	由宇	中学校
3位	姜 雨	住吉	中学校

山口県中学校柔道選手権大会 成績一覧表

H25 7/20・21

	1位		2位		3位		3位	
団体男子	常盤中学校		高川学園中学校		熊毛中学校		彦島中学校	
団体女子	高川学園中学校		常盤中学校		富田中学校		麻里布中学校	
50kg	高山朋輝	須々万	田村直大	富田	原田龍生	岐陽	森田悠暉	萩東
55kg	上山裕也	岐陽	佐藤伝泰	鴻南	福家侑真	彦島	西原翔真	彦島
60kg	濱中雄太郎	岐陽	中村海斗	富田	名和田虎太郎	高川学園	山見成義	小郡
66kg	伊藤海斗	常盤	松川虎太郎	由宇	河本雄希	深川	和泉川武蔵	常盤
73kg	寄尾連太	常盤	阿部壮生	由宇	水田健志朗	高川学園	藤本優陽	熊毛
81kg	加倉寛士	高川学園	河村 充	高川学園	亀尾一期	末武	竹中蒼真	川下
90kg	渡邊亮太	高川学園	田中大士	熊毛	市村 勲	岐陽	松永 真	常盤
90kg超	福永矩宜	常盤	村田 峻	高川学園	山川尚也	由宇	姜 雨	住吉
40kg	平川鈴奈	高川学園	松田淑芳	福川	渡部麻香	山の田	青野南美	長府
44kg	古屋 碧	高川学園	河村双葉	富田	岡田美空	島田	原野晴南	阿知須
48kg	藤井彩千夏	富田	吉光奈菜	萩東	河村弥侑	高川学園	中野智景	須々万
52kg	安永陽菜乃	高川学園	榎谷朋美	須々万	斉藤むつみ	富田	河野さち子	岐陽
57kg	山本奈々瀬	常盤	藤井奈月	末武	田中志歩	高川学園	守友あみ	大島
63kg	山崎彩加	常盤	上野睦実	阿知須	雨森咲奈	日新	山本有沙	萩東
70kg	高松沙穂	高川学園	宮本 好	高川学園				
70kg超	橋本涼香	末武	河合瑞月	上宇部	黒政麗奈	高川学園		